

HEWLETT PACKARD HIGH CAPACITY CARTRIDGE DESKJET 340, 350, 400, 420, 500, 510, 520, 540, 550, 560, 600, 610, 612, 630, 640, 660, 670, 680, 690, 693, 694, 695, 710 APOLLO P2100, OFFICEJET LX/FAX

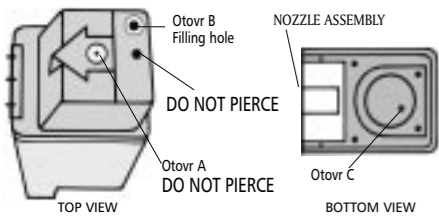

1. Tlak vzduchu v náplni je regulován aerátorem (otvor C), který musí být zalepen, aby nedošlo k úniku během plnění. Použijte silnou lepicí pásku.
2. Pokud je plnicí otvor (otvor B) zalepen plastovou kuličkou nahore, potlačte na kuličku použitou propiskou. Pokud náplň nemá tento otvor, použijte vrtací díl dodávaný v sadě, 3 mm otvor musí být opatrně vytvořen v uvedené pozici (otvor B). Důležité ! Otvor uprostřed horní části (otvor A) NESMÍ být prodobudný.
3. Zkontrolujte stříkačku a kovovou plnicí trubičku a naplňte 10 ml JR Injekt prostředkem na čištní tiskové hlavice.
4. Vstříkните 20 ml čističe na tiskové hlavy do plnicího otvoru. Postavte náplň na ubrousek a položte na starou misku nebo talířek. Čistící kapalina bude vytékat z náplně. Otočte náplň spodní stranou nahoru a ořeďte přebytnou čističí kapalinu.
5. Naplňte stříkačku inkoustem a vstříkните jej do plnicího otvoru. Když inkoust vytéká z plnicího otvoru nebo začne vytékat z tiskové hlavice, náplň je plná. Ihned přestaňte vsťikovat.
6. Zalepte otvor dodávanou ucpávkou. Pokud otvor není zalepen vzduchotěsně, přelepte jej pevnou lepicí páskou. Uzavření musí být vzduchotěsné, jinak nadržíváte.
7. Očistěte tiskovou hlavici a odstraňte přebytný inkoust. Důležité - nenechávejte na ubrousku. Odstraňte pásku z otvoru C a pokud je potřeba, znovu očistěte.
8. Zanechte náplň přes noc na chráněném, nenásávkavém místě, abyste zamezili případnému dalšímu vytékání, například na starém talířku. Opět ořeďte tiskovou hlavici a zkontrolujte, zda náplň nevytéká.
9. Nainstalujte náplň a spusťte tisk dle návodu výrobce tiskárny. Důležité – pro dosažení nejlepšího výsledku naplňujte náplň pokud ještě je nějaký inkoust v náplni. Prázdné náplně musí být naplněny ihned.

EPSON STYLUS 800, 1000

1. Zalepte otvor lepicí páskou.
2. Sestavte stříkačku a naplňte ji inkoustem.
3. Vložte jehlu do plnicího otvoru a zasuňte doprostřed náplně.

Důležité – náplň obsahuje pěnovou hmotu a můžete cítit slabý odpor.

4. Pomalu vstříkujte asi 15ml inkoustu. Jakmile začne inkoust přetékát, náplň je plná. Ihned přestaňte vsťikovat.
5. Zalepte otvor dodávanou páskou (ucpávkou). Pokud není zalepen vzduchotěsně, přelepte silnou lepicí páskou. Uzavření musí být vzduchotěsné, jinak náplň vytéče.
6. Nepoužívejte inkoust můžete nalít zpět do lahvičky. Očistěte stříkačku pro další použití.
7. Náplň nechte přes noc na chráněném místě, aby se pěnová hmota mohla řádně nasáknout a zamezilo se případnému vytékání náplně.
8. Nainstalujte náplň a spusťte čističí cyklus dle návodu výrobce tiskárny. Důležité – pro dosažení nejlepšího výsledku naplňujte náplň pokud ještě je nějaký inkoust v náplni. Prázdné náplně musí být naplněny ihned.

EPSON STYLUS COLOR/PRO

1. Zalepte otvor na základně náplně lepicí páskou.
2. Na spodní části náplně odstraňte zalepení a odkryjte plnicí otvor.
3. Sestavte stříkačku a naplňte ji požadovanou barvou inkoustu.
4. Propíchněte zalepení plnicího otvoru starou propiskou (viz diagram s barevnými plnicími otvory). Vložte jehlu do náplně.
- Důležité – náplň obsahuje pěnovou hmotu, můžete cítit slabý odpor.
5. POMALU vstříkujte asi 10ml inkoustu. Jakmile začne inkoust vytékat, náplň je plná. Přestaňte vsťikovat.
6. Po naplnění všemi barvami zalepte plnicí otvory silnou lepicí páskou. Neodstraňujte pásky z otvorů.
7. Nepoužívejte inkoust můžete nalít zpět do lahvičky. Očistěte stříkačku pro další použití.
8. Náplň nechte přes noc na chráněném místě, aby se pěnová hmota mohla řádně nasáknout a zamezilo se případnému vytékání náplně.
9. Nainstalujte náplň a spusťte čističí cyklus dle návodu výrobce tiskárny. Důležité – pro dosažení nejlepšího výsledku naplňujte náplň pokud ještě je nějaký inkoust v náplni. Prázdné náplně musí být naplněny ihned.

HEWLETT PACKARD DESKJET TYPE COLOUR CARTRIDGE 340, 350, 400, 420, 500, 510, 520, 540, 550, 560, 600, 610, 612, 630, 640, 660, 670, 680, 690, 693, 694, 695, 710, APOLLO P1200, P2100

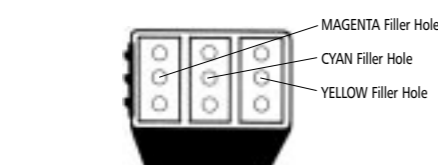

Pohled na náplně typu Hewlett Packard 51625A s horním plněním a otvářením.

1. Plnicí otvory jsou umístěny pod horní částí náplně, která musí být odstraněna před plněním. Nejsnadnější způsob k odstranění krytu je opatrně odříznutí podél zalepení ostrým nástrojem, například nožičkem.
2. Po odstranění krytu sestavte stříkačku a kovovou trubičku a naplňte správným barevným inkoustem.
3. Vložte stříkačku do příslušného plnicího otvoru dle výše uvedených detailů. Pro dosažení nejlepšího výsledku zatlačte kovovou plnicí trubičku přímo do otvoru a ujistěte seže drží pevně a není v rozích. Tlačte, dokud jehla nedosáhne prostředků pěnové hmoty. Důležité – náplň obsahuje pěnovou hmotu, takže můžete cítit slabý odpor.
4. Pomalu vstříkujte inkoust do náplně. Jakmile začne inkoust vytékat z plnicího otvoru nebo přes tiskovou hlavici, náplň je plná.
5. Očistěte tiskovou hlavici od přebytného inkoustu a vyjměte stříkačku před použitím další barvy. Ujistěte se, že stříkačka je suchá před naplněním inkoustem.
6. Po naplnění přelepte otvor silnou lepicí páskou. Nejlépe je oblepit otvor z obou stran.
7. Ponechte náplň přes noc na chráněném, nenásávkavém místě, abyste se ujistili, že nebude vytékat další inkoust a dali čas pěnové hmotě k potřebnému nasáknutí.
- Důležité – nenechávejte na ubrousku.
8. Nainstalujte náplň a začněte tisknout.
- Důležité – pro dosažení nejlepšího výsledku naplňujte náplň pokud ještě je nějaký inkoust v náplni. Prázdné náplně musí být naplněny ihned.

CANON BUBBLEJET BJC600, 610, 620 APPLE STYLEWRITER PRO (BJ-201 TYPE CARTRIDGE, BK, C, M OR Y)

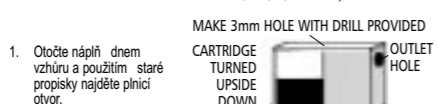

1. Otočte náplň dnem vzhůru a použitím staré propisky najdete plnicí otvor.
- Důležité – některé náplně mohou mít plnicí otvor nahore pod páskou.
2. Sestavte stříkačku a naplňte inkoustem požadované barvy.
3. Pomalu vstříkujte inkoust do plnicího otvoru dokud není komora téměř plná. Nepoužitý inkoust může být vrácen zpět do lahvičky.
4. Zalepte otvor dodávanou páskou. Pokud není zalepen vzduchotěsně, přelepte ještě silnou lepicí páskou. Zalepení MUSÍ být vzduchotěsné, jinak náplň vytéče.
5. Omyjte stříkačku a vysušte ji pro další použití nebo plnění jinou barvou inkoustu.
6. Náplň nechte přes noc na chráněném místě, aby se pěnová hmota mohla řádně nasáknout a zamezilo se případnému vytékání náplně.
7. Nainstalujte náplň a spusťte čističí cyklus dle návodu výrobce tiskárny. Důležité – pro dosažení nejlepšího výsledku naplňujte náplň pokud ještě je nějaký inkoust v náplni. Prázdné náplně musí být naplněny ihned.

CANON BUBBLEJET BJ130, 300, 330, BJC800, 820,880 EPSON SQ870, 1170, LEXMARK 4079



1. Sestavte stříkačku a naplňte požadovanou barvou inkoustu.
2. Držte náplň plnicím otvorem nahore, vsuňte épisku jehly POUZE přes pryžový uzávěr a vstříkните asi 40 ml inkoustu.
- Důležité – při hlubokém vpichu se může poškodit vnitřek náplně.
3. Do náplně NESMÍ být vsťikovány vzduchové bublinky, to by mohlo způsobit nepravidelný tisk. Pokud se vzduch dostal do náplně, musí být opatrně vysát stříkačkou.
4. Píes noc nechte náplň na chráněném místě, aby se pěnová hmota náplněřádně nasákla.
5. Nainstalujte náplň a spusťte tisk dle návodu výrobce tiskárny. Důležité – pro dosažení nejlepšího výsledku naplňujte náplň pokud ještě je nějaký inkoust v náplni. Prázdné náplně musí být naplněny ihned.

HEWLETT PACKARD D SERIES D125, D135, D145, D155

Návod k plnění náplní serie Hewlett Packard D BAREVNÉ NÁPLNĚ

1. Plnicí otvory jsou pod vrchním krytem náplně.
2. Propíchněte pásku na horní části náplně.
3. Sestavte stříkačku a naplňte ji odpovídající barvou inkoustu.
4. Vložte jehlu do odpovídajícího plnicího otvoru. (Viz diagram).
- Důležité – náplň obsahuje plstěný materiál, ne houbovité. Bude nutné kapat inkoust do otvorů.
5. POMALU nakapávejte inkoust do příslušných plnicích otvorů. Jakmile začne inkoust vytékat přes tiskovou hlavici, naplňte plná. Ihned přestaňte doplňovat.
- Důležité – vymyjte a vysušte stříkačku před plněním další barvou.
6. Po naplnění přelepte plnicí otvory lepicí páskou.
7. Ponechte náplň přes noc na chráněném, nenásávkavém místě, abyste se ujistili, že nebude vytékat další inkoust a dali čas pěnové hmotě k potřebnému nasáknutí.
- Důležité – nenechávejte na ubrousku.

1. Stiskněte < a > současně a pak pusťte
2. Na klávesnici stiskněte po sobě 4,5,6.
3. Pokud se objeví dotaz na překročení úrovně inkoustu, stiskněte 1 pro potvrzení.

ČERNÉ NÁPLNĚ

1. Plnicí otvory jsou pod vrchním krytem náplně.
2. Propíchněte pásku na horní části náplně.
3. Sestavte stříkačku a naplňte ji odpovídající barvou inkoustu.
4. Vložte jehlu do odpovídajícího plnicího otvoru. (Viz diagram).
- Důležité – náplň obsahuje plstěný materiál, ne houbovité. Bude nutné kapat inkoust do otvorů.
5. POMALU nakapávejte inkoust do příslušných plnicích otvorů. Jakmile začne inkoust vytékat přes tiskovou hlavici, náplň je plná. Ihned přestaňte doplňovat.
- Důležité – vymyjte a vysušte stříkačku před plněním další barvou.
6. Po naplnění přelepte plnicí otvory lepicí páskou.
7. Ponechte náplň přes noc na chráněném, nenásávkavém místě, abyste se ujistili, že nebude vytékat další inkoust a dali čas pěnové hmotě k potřebnému nasáknutí.
8. Nainstalujte náplň a začněte tisknout. Poznámka – ukazatel úrovně naplnění inkoustem může být vypnut, pokud chcete. Pro vypnutí uchoďte tyto kroky:

1. Stiskněte < a > současně a pak pusťte
2. Na klávesnici stiskněte po sobě 4,5,6.
3. Pokud se objeví dotaz na překročení úrovně inkoustu, stiskněte 1 pro potvrzení.
- Důležité – pro dosažení nejlepšího výsledku naplňujte náplň pokud ještě je nějaký inkoust v náplni. Prázdné náplně musí být naplněny ihned.

CANON BUBBLEJET BJ10E, 10SX, 10EX, 200, 230 BJC120, 240, 250, 1000, APPLE STYLEWRITER 1500, PRO7

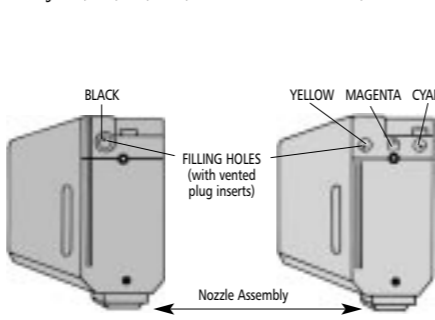

Pohled ze strany na náplně typu CANON BC-01/02 a BC-05

1. Použijte dodávaný nástroj k odstranění uzávěru plnicího otvoru. Otáčejte směrem do uzávěru a vytáhněte nebo můžete zvětšit otvor tak, aby byl dostatečný pro jehlu.
2. Sestavte stříkačku a naplňte ji inkoustem požadované barvy.
3. Zasuňte jehlu do příslušného plnicího otvoru (viz obrázek) a vsuňte do náplně. Tlačte jehlu až dosáhne druhé strany náplně.
- Důležité – náplň obsahuje pěnovou hmotu a můžete cítit slabý odpor.
4. Jakmile začne inkoust vytékat plnicím otvorem, náplň je plná. Ihned přestaňte vsťikovat.
5. Neprélepujte plnicí otvory.
6. Přes noc nechte náplň na chráněném místě, aby se pěnová hmota náplněřádně nasákla.
7. Nainstalujte náplň a spusťte tisk dle návodu výrobce tiskárny. Důležité – pro dosažení nejlepšího výsledku naplňujte náplň pokud ještě je nějaký inkoust v náplni. Prázdné náplně musí být naplněny ihned.

CANON BJC2000, 2010, 2100, 4000, 4100, 4200, 4300, 4304, 4400, 4550, 4650, 5000, 5100, 5500, 7000, S100, S200, S300, APPLE STYLEWRITER 2400, 2500

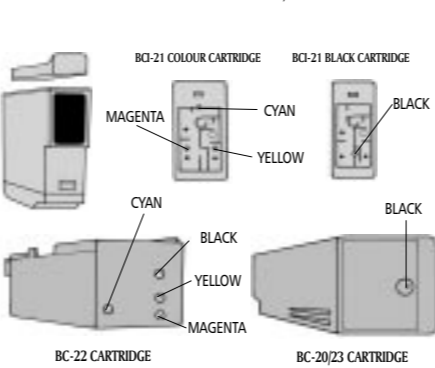

1. Opatrně odstraňte horní uzávěr náplně BCI-21. Použijte nožič nebo jiný ostrý předmět. Uzávěr je ta menší část na horní části náplně.
2. Nyšní je nutno dostatečně zvětšit plnicí otvor, aby se dovnitř dostala plnicí jehla. Můžete použít malý vrtáček, který je součástí sady.
3. Sestavte stříkačku a naplňte ji inkoustem požadované barvy.
4. Vsuňte jehlu do příslušného plnicího otvoru a zatlačte do středu náplně.
- Důležité – náplň obsahuje pěnovou hmotu a můžete cítit slabý odpor.
5. POMALU vstříkujte inkoust do náplně. Jakmile začne inkoust vytékat plnicím otvorem nebo z krytu náplně, náplň je plná. Nezalepujte plnicí otvory.
6. Vraťte zpět uzávěr a zabezpečte lepicí páskou. (BCI-21)
7. Nepoužívejte inkoust můžete vrátit do lahvičky. Před dalším použitím očistěte a osušte stříkačku.
8. Přes noc nechte náplň na chráněném místě, aby se pěnová hmota náplněřádně nasákla.
9. Nainstalujte náplň a spusťte tisk dle návodu výrobce tiskárny. Důležité – pro dosažení nejlepšího výsledku naplňujte náplň pokud ještě je nějaký inkoust v náplni. Prázdné náplně musí být naplněny ihned.

CANON BJ30, BJC50, 70, STARWRITER JET 4000 (PRINT SCANNER)

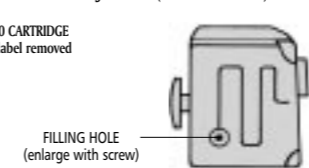

1. Odstraňte pásku a odkryjte plnicí otvor (viz obrázek). Plnicí otvor je nutno zvětšit , aby se dovnitř dostala jehla. Můžete použít vrtáček, který je součástí sady.
2. Sestavte stříkačku a naplňte inkoustem.
3. Zasuňte jehlu plnicím otvorem a zatlačte ji do středu náplně.
4. POMALU vstříkujte inkoust. Jakmile začne inkoust vytékat plnicím otvorem nebo přes stěny náplně, náplň je plná. Ihned přestaňte vsťikovat.
5. Nepoužívejte inkoust může být vrácen zpět do lahvičky. Před dalším použitím očistěte a osuše stříkačku.
6. Přes noc nechte náplň stát na chráněném místě, abyste zamezili případnému vytékání.
7. Nainstalujte náplň a spusťte tisk dle návodu výrobce tiskárny.

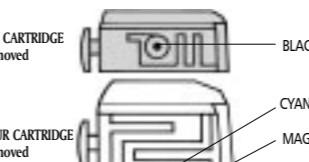

1. Opatrně odstraňte horní uzávěr náplně BCI-21. Použijte nožič nebo jiný ostrý předmět. Uzávěr je ta menší část na horní části náplně.
2. Nyšní je nutno dostatečně zvětšit plnicí otvor, aby se dovnitř dostala plnicí jehla. Můžete použít malý vrtáček, který je součástí sady.
3. Sestavte stříkačku a naplňte ji inkoustem požadované barvy.
4. Vsuňte jehlu do příslušného plnicího otvoru a zatlačte do středu náplně.
- Důležité – náplň obsahuje pěnovou hmotu a můžete cítit slabý odpor.
5. POMALU vstříkujte inkoust do náplně. Jakmile začne inkoust vytékat plnicím otvorem nebo z krytu náplně, náplň je plná. Nezalepujte plnicí otvory.
6. Vraťte zpět uzávěr a zabezpečte lepicí páskou. (BCI-21)
7. Nepoužívejte inkoust můžete vrátit do lahvičky. Před dalším použitím očistěte a osušte stříkačku.
8. Přes noc nechte náplň na chráněném místě, aby se pěnová hmota náplněřádně nasákla.
9. Nainstalujte náplň a spusťte tisk dle návodu výrobce tiskárny. Důležité – pro dosažení nejlepšího výsledku naplňujte náplň pokud ještě je nějaký inkoust v náplni. Prázdné náplně musí být naplněny ihned.

EPSON STYLUS COLOR/EPSON STYLUS PHOTO

200, 300, 400, 440, 460, 480, 500, 580, 600, 640, 660, 670, 680*, 685*, 700, 740, 750, 760, 777*, 780*, 785EPX*, 790*, 795*, 800, 810*, 820, 830*, 840, 850, 860, 870*, 875*, 880, 890*, 895*, 900, 915*, 925*, 980, 1160, 1200, 1270*, 1280*, 1290*, 1520, 2000P*, 777i*, EX, C20, C40, C42*, C44*, C50*, C60*, C62*, CX3200*

NB: *Tyto náplně mají programovatelný chip a bude potřeba použít resetovací sadu JR Injekt Zap IT (a zapnout) –viz poznámka na straně 25.

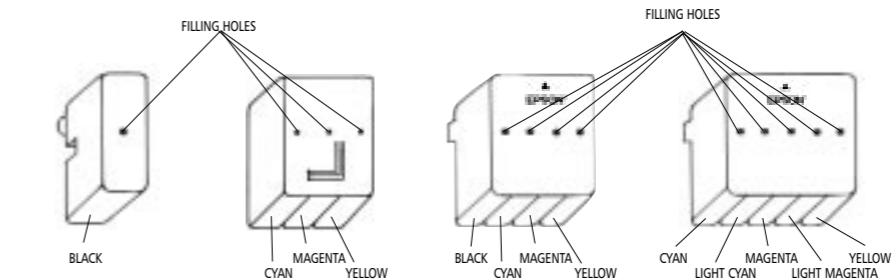

1. Přelepte otvor na náplni lepicí páskou.
2. Propíchněte jehlu pásku a vytvořte plnicí otvor.
3. Sestavte stříkačku a naplňte inkoustem požadované barvy.
4. Prostrčte jehlu správným plnicím otvorem podle diagramu. Důležité – náplň obsahuje pěnovou hmotu, můžete cítit slabý odpor. POMALU vstříkujte inkoust do náplně. Jakmile inkoust začne vytékat plnicím otvorem, náplň je plná. Ihned přestaňte vsťikovat.
5. Nepoužívejte inkoust můžete vlit zpět do lahvičky. Omyjte stříkačku vodou a osušte pro další použití nebo pro naplnění jinou barvou.
6. NEODSTRAŇUJTE pásku z otvoru. Nezalepujte plnicí otvory. Nechte náplň přes noc na chráněném, nenásávkavém místě, aby se pěnová hmota řádně nasákla.
7. Instalujte náplň a spusťte čističí cyklus dle návodu pro tiskárnu.

Důležité – pro dosažení nejlepšího výsledku naplňujte náplň pokud ještě je nějaký inkoust v náplni. Prázdné náplně musí být naplněny ihned.

Poznámka. Podle výše uvedených návoduů můžete plnit Vaše kompatibilní náplně.

LEXMARK 4076, 2030, 2050, 2070, 1000, 1020 1100, 3000, 3200, 5000, 5700, 5770 (PHOTO), 7000, X73, X83, Z11, Z12, Z22, Z31, Z32, Z42, Z51, Z52, Z53, 150C, OKI 2100, COMPAQ SMARTJET C20, IJ200, IJ600, 300, 600, 700, 900, 1200, XEROX WORK 470, 570, 155C, XJ8C, XJ9C, XK35, C20, CANON 710, SHARP WINWRITER 150C, SAMSUNG, BROTHER 810, 840

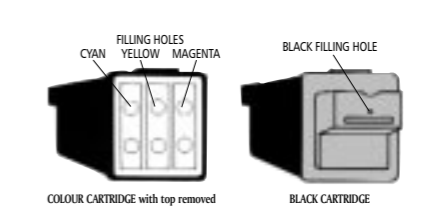

1. Plnicí otvory jsou umístěny pod barevným krytem náplně. Tento kryt musí být před plněním odstraněn. Použijte nožič nebo jiný ostrý předmět a opatrně odřízněte /po krajích. (Pouze u barevných náplní)
2. Sestavte stříkačku a naplňte požadovanou barvou inkoustu.
3. Zasuňte jehlu do správného plnicího otvoru. (Viz obrázek nahore). Zatlačte jehlu směrem dolů do středu náplně.
- Důležité – náplň obsahuje pěnovou hmotu a můžete cítit slabý odpor.
4. POMALU vstříkujte inkoust. Jakmile začne inkoust vytékat z plnicích otvorů nebo přes tiskovou hlavici, náplň je plná. Ihned přestaňte vsťikovat. Ořeďte tiskovou hlavici ubrouskem před plněním další barvy.
- Důležité – Před plněním další barvy vymyjte stříkačku vodou.
5. Po naplnění opět přelepte vrchní kryt. Nejlepší způsob jak přelepit kryt je oblepit jej z jedné strany, pak nahoru a dolů na opačnou stranu.
6. Přes noc nechte stát náplň na chráněném, nenásávkavém místě. Tím bude zabráněno dalšímu vytékání a inkoust se dobře vsáknou do pěnové hmoty. Důležité – nenechávejte na ubrousku.
7. Nainstalujte náplň a začněte tisknout.
- ČERNÉ NÁPLNĚ
1. Zvětšete dostatečně plnicí otvor, aby mohla jehla proniknout dovnitř. Můžete použít dodávaný vrtáček. Důležité - neodtrhujte vrchní kryt.
2. Naplňte stříkačku inkoustem, vsuňte jehlu do plnicího otvoru a zatlačte dolů do středu náplně. POMALU vstříkujte inkoust. Jakmile inkoust začne vytékat z plnicího otvoru, náplň je plná. Ihned přestaňte vsťikovat. NEPŘELEPUJTE plnicí otvor.
- Důležité – nejlepšího výsledku dosáhnete, pokud je v náplni ještě nějaký inkoust. Prázdné náplně by měly být naplněny okamžitě.

EPSON STYLUS COLOR 820, COLOR II, 200, (500 SOLO COLOR)

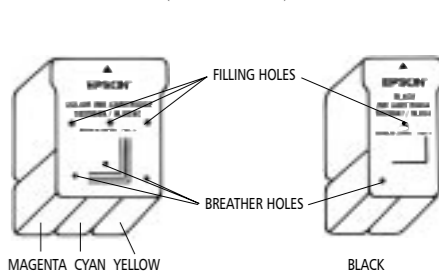

1. Zalepte otvor na základně náplně lepicí páskou.
2. Vytvořte vzduchové otvory použitím 3mm vrtáčku, který je součástí sady.
3. Sestavte stříkačku a naplňte ji požadovanou barvou inkoustu.
4. Vpíchněte stříkačku přes pásku do náplně správným plnicím otvorem. POMALU vstříkujte inkoust do náplně. Když inkoust začne přetékát plnicím otvorem, náplň je plná. Ihned přestaňte vsťikovat.
- Důležité – náplň obsahuje pěnovou hmotu a můžete cítit slabý odpor.
5. Zalepte vzduchový otvor (y) dodávanou páskou. Pokud zalepení není vzduchotěsné, přelepte ještě silnou lepicí páskou. Zalepení MUSÍ být vzduchotěsné, jinak náplň vytéče. Neodstraňujte pásku z otvorů.
6. Nepoužívejte inkoust může být nalit zpět do lahvičky. Před dalším použitím nebo plněním další barvy stříkačku pečlivě vymyjte a osušte.
7. Náplň nechte přes noc na chráněném místě, aby se pěnová hmota mohla řádně nasáknout a zamezilo se případnému vytékání náplně.
8. Nainstalujte náplň a spusťte čističí cyklus dle návodu výrobce tiskárny. Důležité – pro dosažení nejlepšího výsledku naplňujte náplň pokud ještě je nějaký inkoust v náplni. Prázdné náplně musí být naplněny ihned.

LEXMARK Z55, Z65 ONLY DELL 740, 940, 960

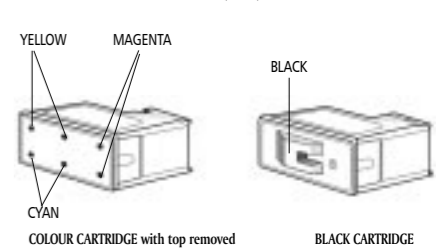

1. Plnicí otvory jsou umístěny pod horní částí náplně. Kryt musí být odstraněn před plněním. Použijte nožič nebo jiný ostrý předmět. Opatrně odstraňte všechny čtyři uzávěry. (Pouze pro barevné náplně)
2. Sestavte stříkačku a naplňte inkoustem požadované barvy.
3. Zasuňte jehlu do příslušného plnicího otvoru. (Viz obrázek dole). Zatlačte směrem dolů do středu náplně.
- Důležité – náplň obsahuje pěnovou hmotu a můžete cítit slabý odpor.
4. POMALU vstříkujte inkoust. Jakmile začne inkoust vytékat plnicím otvorem nebo tiskovou hlavou, náplň je plná. Ihned přestaňte vsťikovat. Ořeďte dosucha tiskovou hlavici před plněním další barvou.
- Důležité – před dalším použitím vymyjte a osušte stříkačku.
5. Po naplnění znovu zalepte otvor. Nejlepší způsob je oblepit otvor ze stran a přelepit ze shora dolů.
- Přes noc nechte náplň na chráněném místě, aby se pěnová hmota náplně řádně nasákla. Důležité – nenechávejte na ubrousku.
- Nainstalujte náplň a spusťte tisk dle návodu výrobce tiskárny. Důležité – pro dosažení nejlepšího výsledku naplňujte náplň pokud ještě je nějaký inkoust v náplni. Prázdné náplně musí být naplněny ihned.
- ČERNÉ NÁPLNĚ
1. Zvětšete dostatečně plnicí otvor, aby mohla jehla proniknout dovnitř. Můžete použít vrtáčku, který je součástí dodávané sady. Důležité – neodtrhujte vrchní kryt.
2. Naplňte stříkačku inkoustem, vsuňte jehlu do plnicího otvoru a zatlačte dolů do středu náplně. POMALU vstříkujte inkoust. Jakmile inkoust začne vytékat z plnicího otvoru, náplň je plná. Ihned přestaňte vsťikovat. NEPŘELEPUJTE plnicí otvor.
- Důležité – nejlepšího výsledku dosáhnete, pokud je v náplni ještě nějaký inkoust. Prázdné náplně by měly být naplněny okamžitě.