

- 1. Der Luftdruck innerhalb der Patrone wird über einen Belüfter (Öffnung C) geregelt, der versiegelt sein muß, um ein Auslaufen während des Nachfüllens zu vermeiden. Dichten Sie diese Öffnung sorgfältig mit einem Streifen Klebeband ab.
2. Die Einfüllöffnung (Öffnung B) ist durch eine Pastikkugel auf der Oberseite versiegelt. Diese Kugel muß eingedrückt werden. Benutzen Sie hierzu einen alten Kugelschreiber.
3. Hat Ihre Patrone keine solche Öffnung, bohren Sie in der gleichen Position wie oben abgebildet, ein Loch mit dem mitgelieferten Bohrer.
WICHTIG: Die Öffnung in der Mitte der Oberseite (Öffnung A) darf NICHT durchstochen werden.
Setzen Sie die Einfüllnadel auf die Spritze und füllen Sie diese mit 10 ml JR Inkjet Druckkopfreiniger.
4. Spritzen Sie den Druckkopfreiniger durch die Einfüllöffnung B in die Patrone. Schütteln Sie die Patrone 30 Sekunden und ziehen Sie dann den Druckkopfreiniger mit der Spritze wieder aus der Patrone. Reinigen Sie die Spritze.
5. Füllen Sie nun die Patrone mit Tinte und füllen Sie diese durch die Öffnung B in die Patrone. Tritt Tinte aus der Einfüllöffnung oder tropft aus den Druckdüsen, ist die Patrone voll. Beenden Sie sofort das Auffüllen.
6. Ist die Patrone aufgefüllt, verschließen Sie die Einfüllöffnung vorsichtig mit dem mitgelieferten Gummistopfen. Die Patrone muß luftdicht verschlossen sein, da die Patrone sonst leckt. Ist dies der Fall sichern Sie den Gummistopfen mit einem Klebestreifen.
7. Tupfen Sie die Düsen mit einem Papiertuch ab. WICHTIG: Lassen Sie die Patrone nicht auf dem Tuch liegen. Entfernen Sie den Klebestreifen von Öffnung C und tupfen Sie auch dort eventuell austretende Tinte ab.
8. Stellen Sie die Patrone über Nacht auf eine sichere, nicht saugende Oberfläche (Untertasse), um sicher zu gehen, dass diese nicht leckt und um der Tinte Zeit zu geben, den Schwamm komplett zu tränken. WICHTIG: Lassen Sie die Patrone nicht auf einem saugfähigen Tuch stehen.
9. Installieren Sie die Patrone in Ihrem Drucker und führen Sie einen Drucktest gemäß der Druckeranleitung durch. WICHTIG: Um die besten Resultate zu erzielen, sollte in den Patronen immer noch etwas Tinte vorhanden sein. Leere Kartuschen sollten unverzüglich wieder befüllt werden.

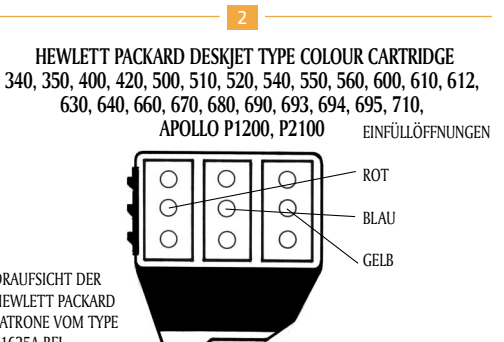

- 1. Die Einfüllöffnungen der Patrone befinden sich unter dem Deckel der Patrone. Der graugrüne Deckel muß vor dem Nachfüllen vorsichtig abgenommen werden. Der einfachste Weg den Deckel zu entfernen, ist ihn vorsichtig mit einer dünnen Metallklinge rundherum zu lösen. Ziehen Sie zur Ihrer Sicherheit dazu Arbeitshandschuhe an.
2. Haben Sie den Deckel entfernt, setzen Sie die Einfüllnadel auf die Spritze und füllen Sie diese mit der gewünschten Farbe. (Sie sehen auf der Zeichnung, welche Kammer mit welcher Farbe gefüllt wird.)
3. Führen Sie die Einfüllnadel in die richtige Einfüllöffnung. Achten Sie darauf, dass Sie die Spritze gerade in die Auffüllöffnung einführen. Drücken Sie die Nadel nach unten bis diese sich in der Mitte der Patrone befindet.
WICHTIG: Die Patrone enthält einen Schwamm. Daher fühlt man einen leichten Widerstand.
4. Spritzen Sie die Tinte LANGSAM in die Patrone. Tritt Tinte aus der Einfüllöffnung oder aus dem Druckkopf, ist die Patrone voll.
5. Tupfen Sie den Druckkopf mit saugfähigem Papier ab und reinigen Sie die Spritze mit Wasser, bevor Sie die nächste Farbe auffüllen. Die Spritze muß trocken sein, bevor Sie wieder mit Tinte gefüllt werden darf.
6. Nach dem Auffüllen kann der Deckel wieder aufgesetzt und mit Klebeband gesichert werden. Sichern Sie den Deckel am besten so, dass das Sie das Klebeband von einer Seite über den Deckel bis auf die andere Seite kleben.
7. Stellen Sie die Patrone über Nacht auf eine sichere, nicht saugende Oberfläche (Untertasse), um sicher zu gehen, dass diese nicht leckt und um der Tinte Zeit zu geben, den Schwamm komplett zu tränken. WICHTIG: Lassen Sie die Patrone nicht auf einem saugfähigen Tuch stehen.
8. Installieren Sie die Patrone in Ihrem Drucker und führen Sie einen Drucktest gemäß der Druckeranleitung durch. WICHTIG: Um die besten Resultate zu erzielen, sollte in den Patronen immer noch etwas Tinte vorhanden sein. Leere Kartuschen sollten unverzüglich wieder befüllt werden.



- 1. Die Einfüllöffnungen befinden sich unter dem Herstelleretikett.
2. Stechen Sie durch das Etikett.
3. Stecken Sie die Kanüle auf die Spritze und ziehen Sie die jeweilige Farbe auf.
4. Halten Sie die Spritze an die jeweilige Einfüllöffnung (siehe Skizze). Wichtig: -Es ist erforderlich, dass die Tinte eingetropft wird, da man mit der Spritze nicht richtig einstechen sollte.
5. Tropfen Sie die Tinte sehr langsam ein. Sobald Tinte aus dem Druckkopf herauströft oder sich ein Bläschen an der Einfüll-Öffnung bildet, beenden Sie das Nachfüllen Wichtig: Säubern Sie die Spritze unter fließend Wasser und trocknen Sie sie ab bevor Sie mit der nächsten Farbe weitermachen.
6. Nach dem Befüllen kleben Sie ein geeignetes Klebeband über die Einfüllöffnungen.
7. Lassen Sie die Patrone über Nacht auf einer nicht saugenden Oberfläche (z.B. Untertasse) stehen, damit sich die Tinte gleichmäßig verteilen kann und man sicher geht, dass die Patrone nicht leckt. Wichtig: Patrone darf nicht auf einem saugfähigen Tuch stehen
8. Installieren Sie die Patrone und führen Sie einen Drucktest durch. Bitte beachten: Es ist erforderlich, die Tintenfüllstandsanzeige zu deaktivieren:
1. Dazu pressen Sie <and> zur gleichen Zeit und lassen dann los 2. Drücken Sie nacheinander auf der Nummertastatur 4,5 und 6.3. Sobald die Anzeige erscheint, ob der Tintenfüllstand überschrieben werden soll, drücken Sie 1 für JA oder 2 für NEIN.
SCHWARZPATRONE
1. Die Einfüllöffnung befindet sich unter dem Herstelleretikett.
2. Stechen Sie durch das Etikett.
3. Stecken Sie die Kanüle auf die Spritze und ziehen Sie die jeweilige Farbe auf.
4. Halten Sie die Spritze an die jeweilige Einfüllöffnung (siehe Skizze). Wichtig: -Es ist erforderlich, dass die Tinte eingetropft wird, da man mit der Spritze nicht richtig einstechen sollte.
9. Tröpfeln Sie die Tinte sehr langsam ein. Sobald Tinte aus dem Druckkopf herauströft oder sich ein Bläschen an der Einfüll-Öffnung bildet, beenden Sie das Nachfüllen Wichtig: Säubern Sie die Spritze unter fließend Wasser und trocknen Sie sie ab bevor Sie mit der nächsten Farbe weitermachen.
10. Nach dem Befüllen kleben Sie ein geeignetes Klebeband über die Einfüllöffnungen.
11. Lassen Sie die Patrone über Nacht auf einer nicht saugenden Oberfläche (z.B. Untertasse) stehen, damit sich die Tinte gleichmäßig verteilen kann und man sicher geht, dass die Patrone nicht leckt. Wichtig: Patrone darf nicht auf einem saugfähigen Tuch stehen
8. Installieren Sie die Patrone und führen Sie einen Drucktest durch. Bitte beachten: Es ist erforderlich, die Tintenfüllstandsanzeige zu deaktivieren:
1. Dazu pressen Sie <and> zur gleichen Zeit und lassen dann los
2. Drücken Sie nacheinander auf der Nummertastatur 7,8, und 9
3. Sobald die Anzeige erscheint, ob der Tintenfüllstand überschrieben werden soll, drücken Sie 1 für JA oder 2 für NEIN.

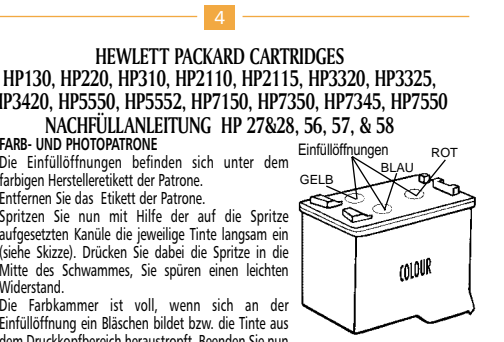

- 1. Die Einfüllöffnungen befinden sich unter dem farbigen Herstelleretikett der Patrone.
2. Entfernen Sie das Etikett der Patrone.
3. Spritzen Sie nun mit Hilfe der auf die Spritze aufgesetzten Kanüle die jeweilige Tinte langsam ein (siehe Skizze). Drücken Sie dabei die Spritze in die Mitte des Schwammes, Sie spüren einen leichten Widerstand.
4. Die Farbkammer ist voll, wenn sich an der Einfüllöffnung ein Bläschen bildet bzw. die Tinte aus dem Druckkopfbereich herauströft. Beenden Sie nun den jeweiligen Füllvorgang. Tupfen Sie den Druckkopf mit einem Papier-Küchentuch ab, bevor Sie mit der nächsten Farbe beginnen. Wichtig: Reinigen Sie die Spritze und Nadel unter fließendem Wasser und trocknen Sie sie ab.
5. Nach dem Befüllen befestigen Sie das Etikett mit geeigneten Klebeband wieder auf den Einfüllöffnungen. Stellen Sie die Patrone über Nacht auf eine sichere, nicht saugfähige Oberfläche (Untertasse), um sicher zu gehen, dass die Patrone nicht leckt und um der Tinte Zeit zu geben, den Schwamm komplett zu tränken. Wichtig: Lassen Sie die Patrone nicht auf einem saugfähigen Papier stehen.
7. Installieren Sie die Patrone und führen Sie einen Drucktest durch.
SCHWARZPATRONE
1. Die Einfüllöffnungen befinden sich unter dem farbigen Herstelleretikett der Patrone.
2. Entfernen Sie das Etikett der Patrone.
3. Spritzen Sie nun mit Hilfe der auf die Spritze aufgesetzten Kanüle die schwarze Tinte langsam ein (siehe Skizze). Drücken Sie dabei die Spritze in die Mitte des Schwammes. Sie spüren einen leichten Widerstand.
4. Die Kammer ist voll, wenn sich an der Einfüllöffnung ein Bläschen bildet bzw. die Tinte aus dem Druckkopfbereich herauströft. Beenden Sie nun den Füllvorgang. Tupfen Sie den Druckkopf mit einem Papier-Küchentuch ab. Wichtig: Reinigen Sie die Spritze und Nadel unter fließendem Wasser und trocknen Sie sie ab.
5. Nach dem Befüllen befestigen Sie das Etikett mit geeigneten Klebeband wieder auf den Einfüllöffnungen.
6. Stellen Sie die Patrone über Nacht auf eine sichere, nicht saugfähige Oberfläche (Untertasse), um sicher zu gehen, dass die Patrone nicht leckt und um der Tinte Zeit zu geben, den Schwamm komplett zu tränken. Wichtig: Lassen Sie die Patrone nicht auf einem saugfähigen Papier stehen.
7. Installieren Sie die Patrone und führen Sie einen Drucktest durch. Bitte beachten Sie: Die Tintenfüllstandsanzeige des Druckers muss deaktiviert werden. Beachten Sie hierbei die HP Instruktionen für Details.

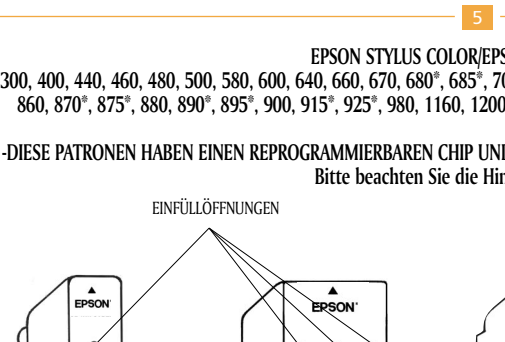

- 1. Versiegeln Sie die Auslassöffnungen an der Unterseite der Patrone sorgfältig mit Klebeband.
2. Drücken Sie die Einfüllnadel durch das Etikett in die Einfüllöffnungen. Die Einfüllöffnungen sitzen unter dem Etikett entlang der Mitte der Patrone (siehe Skizze)
3. Setzen Sie die Einfüllnadel auf die Spritze und füllen Sie diese mit Tinte der gewünschten Farbe.
4. Drücken Sie die Spritze in das Einfüllloch der Farbe, die aufgefüllt werden soll (siehe Skizze).
WICHTIG: Die Patrone enthält einen Schwamm. Daher fühlt man einen leichten Widerstand. Füllen Sie die Patrone LANGSAM auf! Tritt Tinte aus der Einfüllöffnung, ist die Patrone voll. Beenden Sie sofort den Auffüllvorgang.
5. Nicht benutzte Tinte kann wieder in die Flasche gefüllt werden. Spülen Sie die Spritze mit Wasser und trocknen Sie die Spritze sorgfältig, bevor Sie die nächste Farbe auffüllen.
6. Entfernen Sie NICHT das Klebeband von den Auslassöffnungen. Versiegeln Sie NICHT die Einfüllöffnungen. Stellen Sie die Patrone über Nacht auf eine sichere, nicht saugende Oberfläche (Untertasse), um sicher zu gehen, dass diese nicht leckt und um der Tinte Zeit zu geben, den Schwamm komplett zu tränken.
WICHTIG: Lassen Sie die Patrone nicht auf einem saugfähigen Tuch stehen.
7. Installieren Sie die Patrone in Ihrem Drucker und führen Sie einen Drucktest gemäß der Druckeranleitung durch.
Die kompatiblen Patronen von JR Inkjet, die mit dem JR Inkjet „ZAP-It“ Kit geliefert werden, sind wiederauffüllbar. Die oben genannte Auffüllanleitung ermöglicht Ihnen auch das Auffüllen der kompatiblen Patronen. Es ist jedoch notwendig, zuerst die kleinen Kugelhalterungen, die die Auffüllöffnungen verschließen, mit Hilfe eines alten Kugelschreibers in die Patrone zu drücken. Benutzen Sie nicht die Einfüllnadel für diesen Zweck.

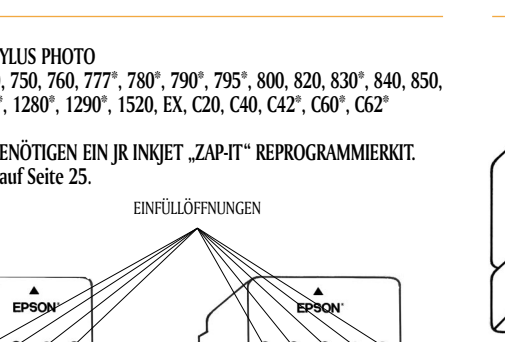

- 1. Versiegeln Sie die Auslassöffnungen an der Unterseite der Patrone mit Klebeband.
2. Bohren Sie mit Hilfe des mitgelieferten 3mm Bohrers Atmungslöcher, wie auf der Skizze beschrieben.
3. Setzen die Einfüllnadel auf die Spritze und füllen Sie diese mit der gewünschten Tinte.
4. Drücken Sie die Einfüllnadel durch das Etikett in die richtige Einfüllöffnungen. Die Einfüllöffnungen sitzen unter dem Etikett entlang der Mitte der Patrone (siehe Skizze). Füllen Sie die Patrone LANGSAM auf! Tritt Tinte aus der Einfüllöffnung, ist die Patrone voll. Beenden Sie sofort den Auffüllvorgang.
WICHTIG: Die Patrone enthält einen Schwamm. Daher fühlt man einen leichten Widerstand
5. Versiegeln Sie die Atmungslöcher mit den mitgelieferten Gummistopfen.
WICHTIG: Die Gummistopfen müssen die Atmungslöcher luftdicht verschließen, da die Patrone sonst leckt. Ist dies der Fall, sichern Sie die Gummistopfen mit Klebeband.
Entfernen Sie NICHT das Klebeband von den Auslassöffnungen.
6. Nicht benutzte Tinte kann wieder in die Flasche gefüllt werden. Spülen Sie die Spritze mit Wasser und trocknen Sie diese sorgfältig, bevor Sie eine andere Farbe auffüllen.
7. Stellen Sie die Patrone über Nacht auf eine sichere, nicht saugende Oberfläche (Untertasse), um sicher zu gehen, dass diese nicht leckt und um der Tinte Zeit zu geben, den Schwamm komplett zu tränken. WICHTIG: Lassen Sie die Patrone nicht auf einem saugfähigen Tuch stehen.
8. Installieren Sie die Patrone in Ihrem Drucker und führen Sie einen Drucktest gemäß der Druckeranleitung durch. WICHTIG: Um die besten Resultate zu erzielen, sollte in den Patronen immer noch etwas Tinte vorhanden sein. Leere Patronen sollten unverzüglich wieder befüllt werden.



- 1. Versiegeln Sie die Auslassöffnungen an der Unterseite der Patrone mit Klebeband.
2. Ziehen Sie den unteren Teil des Aufklebers ab, um die versiegelten Einfüllöffnungen freizulegen.
3. Setzen die Einfüllnadel auf die Spritze und füllen Sie diese mit Tinte.
4. Führen Sie die Einfüllnadel durch die gebohrte Einfüllöffnung ein und drücken Sie diese bis in die Mitte der Patrone. WICHTIG: Die Patrone enthält einen Schwamm. Daher fühlt man einen leichten Widerstand.
5. Spritzen Sie LANGSAM bis zu 15ml Tinte in die Patrone ein. Tritt Tinte aus der Einfüllöffnung, ist die Patrone voll. Stoppen Sie sofort das Auffüllen.
6. Versiegeln Sie die Einfüllöffnung luftdicht mit dem mitgelieferten Gummistopfen. Ist die Patrone nicht luftdicht verschlossen, leckt die Patrone und Sie müssen den Stopfen mit Klebeband feste sichern. Entfernen Sie nicht das Klebeband von der Auslassöffnung.
7. Nicht benutzte Tinte kann wieder zurück in die Flasche gefüllt werden. Spülen Sie die Spritze mit Wasser und trocknen Sie diese für den zukünftigen Gebrauch.
8. Stellen Sie die Patrone über Nacht auf eine sichere, nicht saugende Oberfläche (Untertasse), um sicher zu gehen, dass diese nicht leckt und um der Tinte Zeit zu geben, den Schwamm komplett zu tränken. WICHTIG: Lassen Sie die Patrone nicht auf einem saugfähigen Tuch stehen.
9. Installieren Sie die Patrone in Ihrem Drucker und führen Sie einen Drucktest gemäß der Druckeranleitung durch. WICHTIG: Um die besten Resultate zu erzielen, sollte in den Patronen immer noch etwas Tinte vorhanden sein. Leere Patronen sollten unverzüglich wieder befüllt werden.



- 1. Stellen Sie die Patrone auf den Kopf und drücken Sie mit EINFÜLLÖFFNUNGEN Hilfe eines alten Kugelschreibers die kleine Kugel, die die Einfüllöffnungen versiegelt, in die Patrone.
WICHTIG: Bei manchen Patronen ist die Einfüllöffnung oben auf der Patrone unter dem Etikett.
2. Setzen Sie die Einfüllnadel auf die Spritze und füllen Sie diese mit Tinte der gewünschten Farbe.
3. Spritzen Sie LANGSAM Tinte in die Einfüllöffnung, bis die PATRONE AUF DEN KOPF Kammer beinahe voll ist. Nicht benutzte Tinte kann wieder in die Flasche gefüllt werden.
4. Versiegeln Sie die Auffülllöcher luftdicht mit den mitgelieferten Gummistopfen. Sollte die Patrone lecken, liegt keine luftdichte Versiegelung vor, dann müssen die Gummistopfen mit Klebeband zusätzlich versiegelt werden.
5. Reinigen Sie die Spritze mit Wasser und trocknen Sie diese sorgfältig, bevor Sie eine andere Farbe benutzen.
6. Stellen Sie die Patrone über Nacht auf eine sichere, nicht saugende Oberfläche (Untertasse), um sicher zu gehen, dass diese nicht leckt und um der Tinte Zeit zu geben, den Schwamm komplett zu tränken. WICHTIG: Lassen Sie die Patrone nicht auf einem saugfähigen Tuch stehen.
7. Installieren Sie die Patrone in Ihrem Drucker und führen Sie einen Drucktest gemäß der Druckeranleitung durch. WICHTIG: Um die besten Resultate zu erzielen, sollte in den Patronen immer noch etwas Tinte vorhanden sein. Leere Kartuschen sollten unverzüglich wieder befüllt werden.

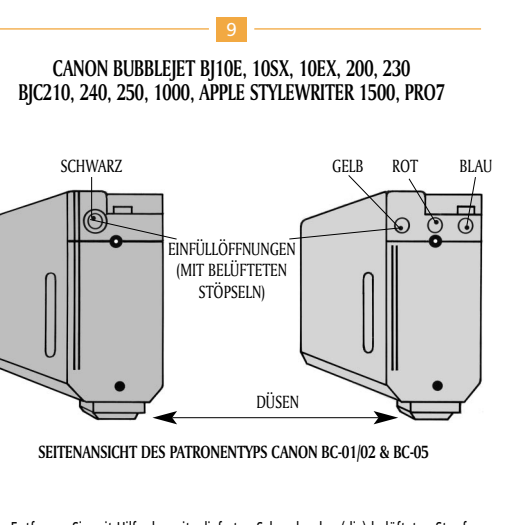

- 1. Entfernen Sie mit Hilfe der mitgelieferten Schraube den (die) belüfteten Stopfen aus der(n) Einfüllöffnung(en). Drehen Sie die Schraube in die kleine Lüftungsöffnung und ziehen Sie den Stopfen heraus, oder vergrößern Sie mit Hilfe der Schraube die Lüftungsöffnungen soweit, dass die Einfüllnadel eingeführt werden kann.
2. Setzen die Einfüllnadel auf die Spritze und füllen Sie diese mit Tinte der gewünschten Farbe.
3. Führen Sie die Spritze durch die entsprechende Einfüllöffnung (siehe Skizze für die Farbzuteilung der Einfüllöffnungen) in die Patrone ein. Drücken Sie die Nadel solange durch die Patrone, bis Sie die andere Seite erreichen.
WICHTIG: Die Patrone enthält einen Schwamm. Daher fühlt man einen leichten Widerstand.
4. Tritt Tinte aus der Einfüllöffnung oder aus der Ausbläöffnung aus, ist die Patrone voll. Bitte beenden Sie sofort das Auffüllen.
5. Versiegeln SIE NICHT die Einfüllöffnungen.
6. Stellen Sie die Patrone über Nacht auf eine sichere, nicht saugende Oberfläche (Untertasse), um sicher zu gehen, dass diese nicht leckt und um der Tinte Zeit zu geben, den Schwamm komplett zu tränken. WICHTIG: Lassen Sie die Patrone nicht auf einem saugfähigen Tuch stehen.
7. Installieren Sie die Patrone in Ihrem Drucker und führen Sie einen Drucktest gemäß der Druckeranleitung durch.
WICHTIG: Um die besten Resultate zu erzielen, sollte in den Patronen immer noch etwas Tinte vorhanden sein. Leere Patronen sollten unverzüglich wieder befüllt werden.

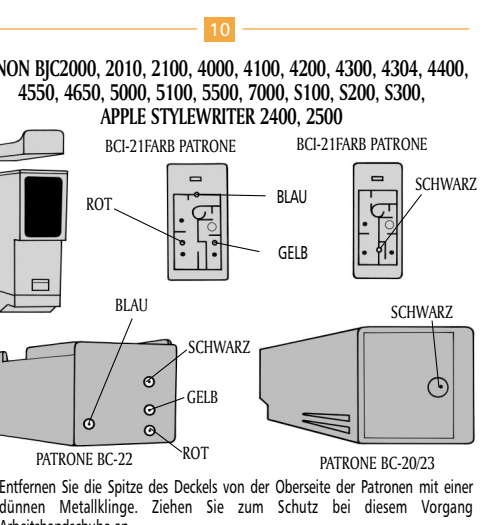

- 1. Entfernen Sie die Spitze des Deckels von der Oberseite der Patrone mit einer dünnen Metallklinge. Ziehen Sie zum Schutz bei diesem Vorgang Arbeitshandschuhe an.
2. Vergrößern Sie mit Hilfe der mitgelieferten Schraube die Einfüllöffnungen an der Oberseite der Patronen.
3. Setzen die Einfüllnadel auf die Spritze und füllen Sie diese mit Tinte der gewünschten Farbe.
4. Führen Sie die Spritze durch die entsprechende Einfüllöffnung ein und drücken Sie die Spritze bis zur Mitte der Patrone.
WICHTIG: Die Patrone enthält einen Schwamm. Daher fühlt man einen leichten Widerstand.
5. Füllen Sie langsam Tinte in die Patrone. Sobald die Tinte aus der Einfüllöffnung austritt, ist die Patrone gefüllt. Stoppen Sie sofort das Einfüllen von Tinte.
6. Bringen Sie den Deckel wieder an und sichern Sie diesen mit Klebeband (BCI-21)
7. Füllen Sie unbenutzte Tinte wieder zurück in die Flasche. Spülen Sie die Spritze mit Wasser aus und trocknen Sie diese für zukünftigen Gebrauch oder zur Verwendung mit einer andersfarbigen Tinte.
8. Stellen Sie die Patrone über Nacht auf eine sichere, nicht saugende Oberfläche (Untertasse), um sicher zu gehen, dass diese nicht leckt und um der Tinte Zeit zu geben, den Schwamm komplett zu tränken. WICHTIG: Lassen Sie die Patrone nicht auf einem saugfähigen Tuch stehen.
9. Installieren Sie die Patrone in Ihrem Drucker und führen Sie einen Drucktest gemäß der Druckeranleitung durch.
WICHTIG: Um die besten Resultate zu erzielen, sollte in den Patronen immer noch etwas Tinte vorhanden sein. Leere Patronen sollten unverzüglich wieder befüllt werden.

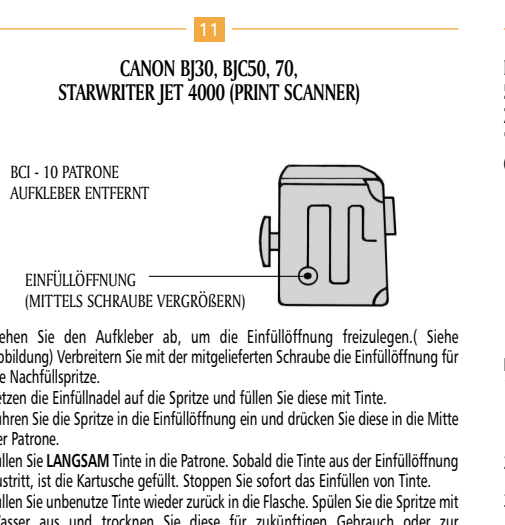

- 1. Ziehen Sie den Aufkleber ab, um die Einfüllöffnung freizulegen. (Siehe Abbildung) Verbreitern Sie mit der mitgelieferten Schraube die Einfüllöffnung für die Nachfüllspritze.
2. Setzen die Einfüllnadel auf die Spritze und füllen Sie diese mit Tinte.
3. Führen Sie die Spritze in die Einfüllöffnung ein und drücken Sie diese in die Mitte der Patrone.
4. Füllen Sie LANGSAM Tinte in die Patrone. Sobald die Tinte aus der Einfüllöffnung austritt, ist die Kartusche gefüllt. Stoppen Sie sofort das Einfüllen von Tinte.
5. Füllen Sie unbenutzte Tinte wieder zurück in die Flasche. Spülen Sie die Spritze mit Wasser aus und trocknen Sie diese für zukünftigen Gebrauch oder zur Verwendung mit einer andersfarbigen Tinte.
6. Stellen Sie die Patrone über Nacht auf eine sichere, nicht saugende Oberfläche (Untertasse), um sicher zu gehen, dass diese nicht leckt und um der Tinte Zeit zu geben, den Schwamm komplett zu tränken. WICHTIG: Lassen Sie die Patrone nicht auf einem saugfähigen Tuch stehen.
7. Installieren Sie die Patrone in Ihrem Drucker und führen Sie einen Drucktest gemäß der Druckeranleitung durch.

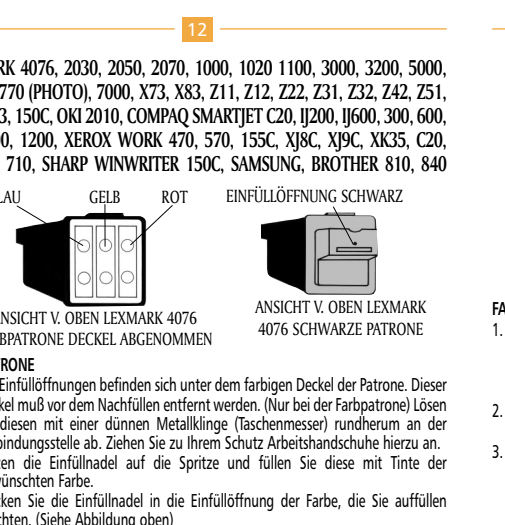

- 1. Die Einfüllöffnungen befinden sich unter dem farbigen Deckel der Patrone. Dieser Deckel muß vor dem Nachfüllen entfernt werden. (Nur bei der Farbpatrone) Lösen Sie diesen mit einer dünnen Metallklinge (Taschenmesser) rundherum an der Verbindungsstelle ab. Ziehen Sie zu Ihrem Schutz Arbeitshandschuhe hierzu an.
2. Setzen Sie die Einfüllnadel auf die Spritze und füllen Sie diese mit Tinte der gewünschten Farbe.
3. Stecken Sie die Einfüllnadel in die Einfüllöffnung der Farbe, die Sie auffüllen möchten und drücken die Nadel bis zur Mitte der Patrone! (Siehe Abbildung oben)
WICHTIG: Die Patrone enthält einen Schwamm, daher fühlt man einen leichten Widerstand.
4. Füllen Sie LANGSAM die Tinte in die Patrone. Sobald die Tinte aus der Einfüllöffnung austritt, oder aus dem Druckkopf tropft, ist die Patrone gefüllt. Stoppen Sie sofort das Einfüllen von Tinte. Tupfen Sie mit einem saugfähigen Tuch den Druckkopf ab, bevor Sie die nächste Farbe nachfüllen.
Wichtig - Spülen Sie die Spritze mit Wasser aus, und trocknen Sie diese sorgfältig vor dem Nachfüllen mit einer andersfarbigen Tinte
5. Nach dem Nachfüllvorgang den Deckel wieder aufsetzen und von links nach rechts mit einem Klebestreifen den Schwamm komplett zu tränken.
6. Stellen Sie die Patrone über Nacht auf eine sichere, nicht saugende Oberfläche (Untertasse), um sicher zu gehen, dass diese nicht leckt und um der Tinte Zeit zu geben, den Schwamm komplett zu tränken.
WICHTIG: Lassen Sie die Patrone nicht auf einem saugfähigen Tuch stehen.
7. Installieren Sie die Patrone in Ihrem Drucker und führen Sie einen Drucktest gemäß der Druckeranleitung durch.
SCHWARZE PATRONE
1. Vergrößern Sie die Einfüllöffnung mit Hilfe der mitgelieferten Schraube, bis die Einfüllnadel in die Patrone passt.
WICHTIG: - EIN ABNEHMEN DES DECKELS IST NICHT ERFORDERLICH.
2. Füllen Sie die Spritze mit Tinte, stecken Sie die Einfüllnadel in die Einfüllöffnung und drücken Sie diese bis in die Mitte der Patrone. Füllen Sie langsam Tinte in die Patrone. Sobald die Tinte aus der Einfüllöffnung austritt, ist die Patrone gefüllt. Stoppen Sie sofort das Einfüllen von Tinte. Bitte verschließen Sie NICHT wieder die Einfüllöffnung.
WICHTIG: Um die besten Resultate zu erzielen, sollte in den Patronen immer noch etwas Tinte vorhanden sein. Leere Kartuschen sollten unverzüglich wieder befüllt werden.

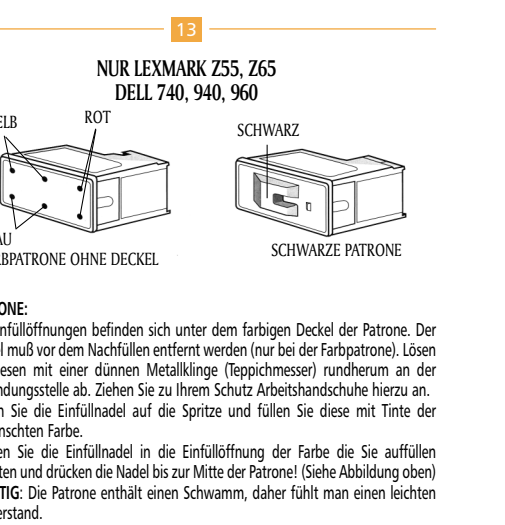

- 1. Die Einfüllöffnungen befinden sich unter dem farbigen Deckel der Patrone. Der Deckel muß vor dem Nachfüllen entfernt werden (nur bei der Farbpatrone). Lösen Sie diesen mit einer dünnen Metallklinge (Taschenmesser) rundherum an der Verbindungsstelle ab. Ziehen Sie zu Ihrem Schutz Arbeitshandschuhe hierzu an.
2. Setzen Sie die Einfüllnadel auf die Spritze und füllen Sie diese mit Tinte der gewünschten Farbe.
3. Stecken Sie die Einfüllnadel in die Einfüllöffnung der Farbe, die Sie auffüllen möchten und drücken die Nadel bis zur Mitte der Patrone! (Siehe Abbildung oben)
WICHTIG: Die Patrone enthält einen Schwamm, daher fühlt man einen leichten Widerstand.
4. Füllen Sie LANGSAM die Tinte in die Patrone. Sobald die Tinte aus der Einfüllöffnung austritt, oder aus dem Druckkopf tropft, ist die Patrone gefüllt. Stoppen Sie sofort das Einfüllen von Tinte. Tupfen Sie mit einem saugfähigen Tuch den Druckkopf ab, bevor Sie die nächste Farbe nachfüllen.
Wichtig - Spülen Sie die Spritze mit Wasser aus und trocknen Sie diese sorgfältig vor dem Nachfüllen mit einer andersfarbigen Tinte
5. Setzen Sie nach dem Auffüllen den Deckel wieder auf die Patrone und sichern Sie diesen mit einem Klebestreifen den Schwamm komplett zu tränken.
6. Stellen Sie die Patrone über Nacht auf eine sichere, nicht saugende Oberfläche (Untertasse), um sicher zu gehen, dass diese nicht leckt und um der Tinte Zeit zu geben, den Schwamm komplett zu tränken.
WICHTIG: Lassen Sie die Patrone nicht auf einem saugfähigen Tuch stehen!
7. Installieren Sie die Patrone in Ihrem Drucker und führen Sie einen Drucktest gemäß der Druckeranleitung durch.
SCHWARZE PATRONE
1. Vergrößern Sie die Einfüllöffnung mit Hilfe der mitgelieferten Schraube, bis die Einfüllnadel in die Patrone passt.
WICHTIG: Entfernen Sie nicht den Deckel von der Patrone. Füllen Sie die Spritze mit Tinte, stecken Sie die Einfüllnadel in die Einfüllöffnung und drücken Sie diese bis in die Mitte der Patrone. Füllen Sie langsam Tinte in die Patrone. Sobald Tinte aus der Einfüllöffnung austritt, ist die Patrone gefüllt. Stoppen Sie sofort das Einfüllen von Tinte. Bitte die Einfüllöffnung NICHT wieder verschließen.
WICHTIG: Um die besten Resultate zu erzielen, sollte in den Patronen immer noch etwas Tinte vorhanden sein. Leere Kartuschen sollten unverzüglich wieder befüllt werden.

14

LEXMARK Z13, Z23, Z25, Z33, I3, X75

NICHT Z55, Z65!!!  
DELL 720, 920

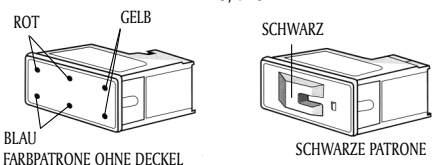

**FARBPATRONE:**

- 1. Die Einfüllöffnungen befinden sich unter dem farbigen Deckel der Patrone. Der Deckel muß vor dem Nachfüllen entfernt werden (nur bei der Farbpatrone). Lösen Sie diesen mit einer dünnen Metallklinge (Teppichmesser) rundherum an der Verbindungsstelle ab. Ziehen Sie zu Ihrem Schutz Arbeitshandschuhe hierzu an.
2. Setzen Sie die Einfüllnadel auf die Spritze und füllen Sie diese mit Tinte der gewünschten Farbe.
3. Stecken Sie die Einfüllnadel in die Einfüllöffnung der Farbe die Sie auffüllen möchten und drücken die Nadel bis zur Mitte der Patrone! (Siehe Abbildung oben) WICHTIG: Die Patrone enthält einen Schwamm, daher fühlt man einen leichten Widerstand.
4. Füllen Sie LANGSAM die Tinte in die Patrone. Sobald die Tinte aus der Einfüllöffnung austritt, oder aus dem Druckkopf tropft, ist die Patrone gefüllt. Stoppen Sie sofort das Einfüllen von Tinte. Tupfen Sie mit einem saugfähigen Tuch den Druckkopf ab, bevor Sie die nächste Farbe nachfüllen.
WICHTIG: Spülen Sie die Spritze mit Wasser aus und trocknen Sie diese sorgfältig vor dem Nachfüllen mit einer andersfarbigen Tinte.
5. Setzen Sie nach dem Auffüllen den Deckel wieder auf die Patrone und sichern Sie diesen mit einem Klebestreifen den Sie von rechts nach links über den Deckel kleben.
6. Stellen Sie die Patrone über Nacht auf eine sichere, nicht saugende Oberfläche (Untertasse), um sicher zu gehen, dass diese nicht leckt und um der Tinte Zeit zu geben, den Schwamm komplett zu tränken. WICHTIG: Lassen Sie die Patrone nicht auf einem saugfähigen Tuch stehen!
7. Installieren Sie die Patrone in Ihrem Drucker und führen Sie einen Drucktest gemäß der Druckeranleitung durch.

**SCHWARZE PATRONE**

- 1. Vergrößern Sie die Einfüllöffnung mit Hilfe der mitgelieferten Schraube, bis die Einfüllnadel in die Patrone passt. WICHTIG: Entfernen Sie nicht den Deckel von der Patrone. Füllen Sie die Einfüllöffnung mit der Einfüllnadel in die Einfüllöffnung und drücken Sie diese bis in die Mitte der Patrone. Füllen Sie langsam Tinte in die Patrone. Sobald Tinte aus der Einfüllöffnung austritt, ist die Patrone gefüllt. Stoppen Sie sofort das Einfüllen von Tinte. Bitte die Einfüllöffnung NICHT wieder verschließen. WICHTIG: Um die besten Resultate zu erzielen, sollte in den Patronen immer noch etwas Tinte vorhanden sein. Leere Kartuschen sollten unverzüglich wieder befüllt werden.

20

XEROX MULTIFUNCTION MACHINE

XJ4C, XJ6C, XK50, 450C, 470C, C6, C8, OKI 2500

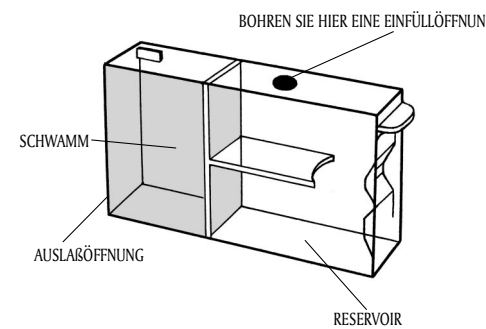

- 1. Bohren Sie mit dem beiliegenden Bohrer ein 3mm großes Loch oberhalb des Tintenankts (siehe Abbildung). WICHTIG: Bohren Sie nicht in den Bereich der Patrone, der den Schwamm enthält.
2. Setzen Sie die Einfüllnadel auf die Spritze, füllen Sie diese mit Tinte der benötigten Farbe.
3. Füllen Sie LANGSAM Tinte in die Einfüllöffnung bis der Tank fast voll ist.
4. Verschließen Sie die Einfüllöffnung mit dem beiliegenden Gummistopfen. Damit die Kartusche nicht ausläuft oder leckt, muß dies luftdicht geschehen. Falls kein luftdichter Verschluss möglich ist, sichern Sie den Gummistopfen zusätzlich mit einem stärkeren Klebestreifen.
5. Nicht benutzte Tinte kann in die Flasche gefüllt werden. Reinigen Sie die Spritze unter fließendem Wasser und trocknen Sie diese sorgfältig für zukünftige Benutzung oder Nutzung mit anderer farbiger Tinte.
6. Stellen Sie die Patrone über Nacht auf eine sichere, nicht saugende Oberfläche (Untertasse), um sicher zu gehen, daß diese nicht leckt. WICHTIG: Lassen Sie die Patrone nicht auf einem saugfähigen Tuch stehen.
7. Installieren Sie die Patrone in Ihrem Drucker und führen Sie einen Drucktest gemäß der Druckeranleitung durch. WICHTIG: Um die besten Resultate zu erzielen, sollte in den Patronen immer noch etwas Tinte vorhanden sein. Leere Kartuschen sollten unverzüglich wieder befüllt werden.

15

HEWLETT PACKARD R45, K60, K80, V40, V45, P500, 710, 720, 750, 810, 815, 820, 840, 843, 850, 870, 880, 890, 920, 930, 950, 959, 960, 895CXI, 970CXI, 990CXI, 1000, 1120, 1200, 1215, 1218, 1220, 1600, OFFICEJET G55, G85, G95, SCANNER

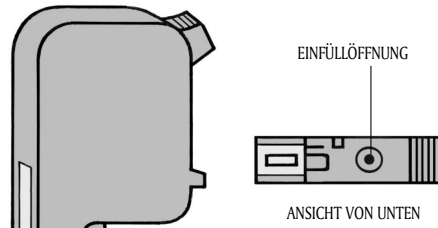

- 1. Stellen Sie die Patrone auf den Kopf. Entfernen Sie die Plastikfolie über der Einfüllöffnung und drücken Sie die kleine Plastikkluge in der Einfüllöffnung in die Patrone. Benutzen Sie dafür einen alten Kugelschreiber. WICHTIG - Bitte benutzen niemals die stählerne Spritzennadel um die Verschlusskugel in die Patrone hinein zu drücken.
2. Setzen Sie die Einfüllnadel auf die Spritze und füllen Sie diese mit Tinte.
3. Füllen Sie LANGSAM Tinte in die Einfüllöffnung bis die Patrone voll ist.
4. Spritzen Sie bitte langsam Tinte in die Einfüllöffnung und halten sie dabei die Spritze so aufrecht wie möglich.
5. Während Sie den Gummistopfen in das Einfüllloch einfügen, drücken Sie vorsichtig die Seiten der Patrone zusammen. Sichern Sie den Stöpsel mit einem starken Klebestreifen. Die Einfüllöffnung muss luftdicht verschlossen sein, da sonst die Patrone lecken würde.
WICHTIG: Lassen Sie die Patrone nicht auf einem saugfähigen Papier ab, bevor Sie das Nachfüllen mit einer anderen Farbe fortsetzen.
6. Stellen Sie die Patrone aufrecht auf eine Untertasse. Einige Tropfen Tinte werden aus dem Druckkopf austreten, solange bis der Unterdruck in der Patrone ist wieder hergestellt. Dies ist normal. Warten Sie bis zu einer Stunde um die Tinte ausfließen zu lassen und tropfen Sie danach den Druckkopf mit einem Stück Küchenrolle sauber. Überprüfen Sie, ob das Tropfen der Patrone beendet ist bevor sie diese wieder in den Drucker einsetzen.
7. Stellen Sie die Patrone über Nacht auf eine sichere, nicht saugende Oberfläche (Untertasse), um sicher zu gehen, dass diese nicht leckt. WICHTIG: Lassen Sie die Patrone nicht auf einem saugfähigen Tuch stehen. WICHTIG: Um die besten Resultate zu erzielen, sollte in den Patronen immer noch etwas Tinte vorhanden sein. Leere Patronen sollten unverzüglich wieder befüllt werden.

21

XEROX M SERIES CARTRIDGE M750, M760, M940, M950, SHARPE

AJ-1100, AJ-1805, AJ-2200, AJ-6010 DOCUPRINT

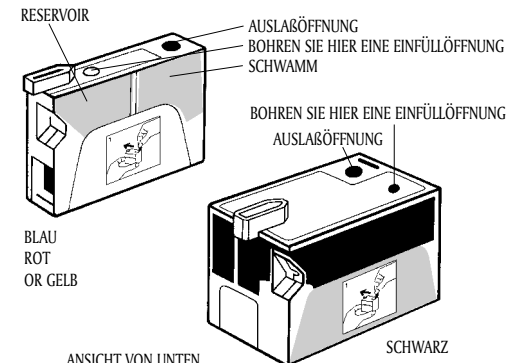

- 1. Bohren Sie mit dem beiliegenden Bohrer eine 3mm große Einfüllöffnung in die Unterseite der Patrone (siehe obige Abbildung). WICHTIG: Bohren Sie nicht in den Bereich der Patrone der den Schwamm enthält.
2. Setzen Sie die Einfüllnadel auf die Spritze und füllen Sie diese mit Tinte der benötigten Farbe.
3. Spritzen Sie LANGSAM Tinte in das Einfüllloch bis die Kammer fast voll ist.
4. Verschließen Sie die Einfüllöffnung mit dem beiliegenden Gummistopfen. Damit die Kartusche nicht ausläuft oder leckt, muß dies luftdicht geschehen. Falls kein luftdichter Verschluss möglich ist, sichern Sie den Gummistopfen zusätzlich mit einem gut haftenden Klebestreifen.
5. Nicht benutzte Tinte kann in die Flasche zurück gefüllt werden. Reinigen Sie die Spritze unter fließendem Wasser und trocknen Sie diese für zukünftige Benutzung oder Nutzung mit anderer farbiger Tinte.
6. Stellen Sie die Patrone über Nacht auf eine sichere, nicht saugende Oberfläche (Untertasse), um sicher zu gehen, daß diese nicht leckt und um der Tinte Zeit zu geben, den Schwamm komplett zu tränken.
7. Installieren Sie die Patrone in Ihrem Drucker und führen Sie einen Drucktest gemäß der Druckeranleitung durch. WICHTIG: Um die besten Resultate zu erzielen, sollte in den Patronen immer noch etwas Tinte vorhanden sein. Leere Kartuschen sollten unverzüglich wieder befüllt werden.

16

HEWLETT PACKARD DESKJET R45, K60, K80, V40, V45, P500 710, 720, 750, P50, 810, 815, 820, 840, 843, 850, 870, 880, 890, 920, 930, 950, 959, 960, 895CXI, 990, 1000, 1120, 1200, 1215, 1218, 1220, 1600

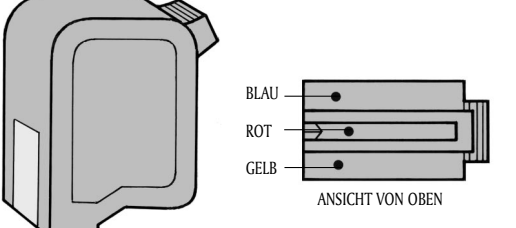

- 1. Die Einfüllöffnungen befinden sich an der Oberseite der Patrone und sind mit kleinen Plastikstopfen verschlossen. Diese müssen entfernt werden, indem Sie diese mit einem alten Kugelschreiber in die Patrone drücken. Achtung - Bitte benutzen Sie nicht die mitgelieferte Einfüllnadel.
2. Setzen Sie die Einfüllnadel auf die Spritze und füllen Sie diese mit Tinte der gewünschten Farbe.
3. Stecken Sie die Einfüllnadel in die Einfüllöffnung der Farbe, die Sie auffüllen möchten. Drücken Sie die Nadel nach unten bis in die Mitte der Patrone. WICHTIG: Die Patrone enthält einen Schwamm. Daher fühlt man einen leichten Widerstand.
4. Spritzen Sie LANGSAM die Tinte in die Patrone.
5. Tupfen Sie den Druckkopf vorsichtig mit einem saugfähigen Papier ab, bevor Sie das Nachfüllen mit einer anderen Farbe fortsetzen.
WICHTIG - DIE EINFÜLLÖFFNUNGEN NICHT WIEDER VERSIEGELN. Reinigen Sie die Spritze unter fließendem Wasser und trocknen Sie diese sorgfältig vor der Nutzung mit einer anderen farbigen Tinte.
6. Stellen Sie die Patrone über Nacht auf eine sichere, nicht saugende Oberfläche (Untertasse), um sicher zu gehen, dass diese nicht leckt und um der Tinte Zeit zu geben, den Schwamm komplett zu tränken. WICHTIG: Lassen Sie die Patrone nicht auf einem saugfähigen Tuch stehen.
7. Installieren Sie die Patrone in Ihrem Drucker und führen Sie einen Drucktest gemäß der Druckeranleitung durch. WICHTIG: Um die besten Resultate zu erzielen, sollte in den Patronen immer noch etwas Tinte vorhanden sein. Leere Patronen sollten unverzüglich wieder befüllt werden.

22

CANON BUBBLEJET

BJC3000, BJC3100, BJC6000, BJC6100, BJC6200, BJC6500 S400, S450, S500, S520, S600, S630, S800, S900, S9000

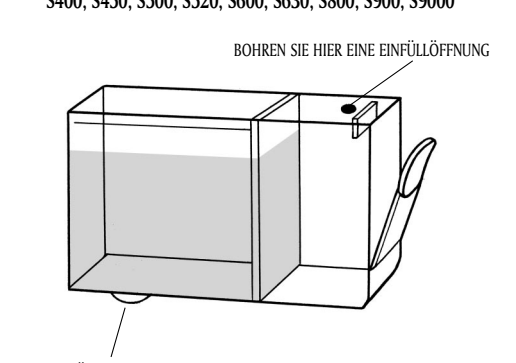

- 1. Bohren Sie mit dem beiliegenden Bohrer eine 3mm große Einfüllöffnung in die Oberseite der Patrone (siehe obige Abbildung). WICHTIG: Bohren Sie nicht in den Bereich der Patrone der den Schwamm enthält.
2. Setzen Sie die Einfüllnadel auf die Spritze und füllen Sie diese mit Tinte der benötigten Farbe.
3. Spritzen Sie LANGSAM die Tinte in die Einfüllöffnung bis der Schwamm gesättigt ist. VERSUCHEN SIE BITTE NICHT DEN RESERVETANK ZU BEFÜLLEN. DIE PATRONE WIRD DADURCH AUSLAUFEN.
4. Verschließen Sie die Einfüllöffnung mit dem beiliegenden Gummistopfen. Damit die Kartusche nicht ausläuft oder leckt, muß dies luftdicht geschehen. Falls kein luftdichter Verschluss möglich ist, sichern Sie den Gummistopfen zusätzlich mit einem gut haftenden Klebestreifen.
5. Nicht benutzte Tinte kann in die Flasche zurück gefüllt werden. Reinigen Sie die Spritze unter fließendem Wasser und trocknen Sie diese für zukünftige Benutzung oder Nutzung mit anderer farbiger Tinte.
6. Stellen Sie die Patrone über Nacht auf eine sichere, nicht saugende Oberfläche (Untertasse), um sicher zu gehen, daß diese nicht leckt und um der Tinte Zeit zu geben, den Schwamm komplett zu tränken.
7. Installieren Sie die Patrone in Ihrem Drucker und führen Sie einen Drucktest gemäß der Druckeranleitung durch. WICHTIG: Um die besten Resultate zu erzielen, sollte in den Patronen immer noch etwas Tinte vorhanden sein. Leere Patronen sollten unverzüglich wieder befüllt werden.

17

OLIVETTI JP150, 170, 190, 192, 250, 270, 350, 360, 370, 450 470, 790, 792, 795, 883, ARTJET 20, XEROX C10, C11, C15

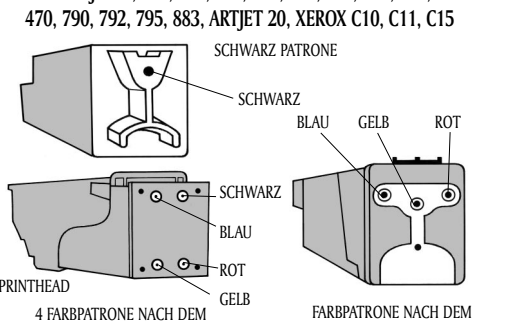

- 1. Entfernen Sie vor dem Nachfüllen der Farbpatrone den gelben Deckel, um die Einfüllöffnungen freizulegen. Benutzen Sie dafür eine dünne Metallklinge und lösen Sie den Deckel rundherum vorsichtig ab. Tragen Sie dabei zu Ihrem Schutz bitte Arbeitshandschuhe.
2. Setzen Sie die Einfüllnadel auf die Spritze und füllen Sie diese mit Tinte der gewünschten Farbe.
3. Führen Sie die Spritze durch die entsprechende Einfüllöffnung ein (siehe obige Abbildung für die Farbbezeichnung der Einfüllöffnungen) und drücken Sie diese bis in die Mitte der Patrone. WICHTIG: Die Patrone enthält einen Schwamm. Daher fühlt man eventuell einen leichten Widerstand.
4. Spritzen Sie LANGSAM Tinte ein. Sobald die Tinte aus der Einfüllöffnung austritt, ist die Kartusche gefüllt. Hören Sie sofort mit dem Einfüllen von Tinte auf.
5. Tupfen Sie evtl. austretende Tinte vom Druckkopf, bevor Sie das Nachfüllen der anderen Farben fortsetzen. WICHTIG: Spülen Sie die Spritze mit Wasser aus und trocknen Sie diese sorgfältig vor dem Nachfüllen mit einer andersfarbigen Tinte.
6. Setzen Sie den gelben Deckel wieder auf die Farbpatrone und fixieren Sie diesen mit einem Klebeband. Der einfachste Weg ist das Klebeband von der linken Seite nach rechts über den gelben Deckel zu kleben.
7. Stellen Sie die Patrone über Nacht auf eine sichere, nicht saugende Oberfläche (Untertasse), um sicher zu gehen, dass diese nicht leckt und um der Tinte Zeit zu geben, den Schwamm komplett zu tränken. WICHTIG: Lassen Sie die Patrone nicht auf einem saugfähigen Tuch stehen.
8. Installieren Sie die Patrone in Ihrem Drucker und führen Sie einen Drucktest gemäß der Druckeranleitung durch. WICHTIG: Um die besten Resultate zu erzielen, sollte in den Patronen immer noch etwas Tinte vorhanden sein. Leere Kartuschen sollten unverzüglich wieder befüllt werden.

23

BROTHER® HC-2500, HS-5000/5300, MFC 7000, MC 3000



- 1. Bohren Sie mit dem beiliegenden Bohrer eine 3mm große Einfüllöffnung in die Oberseite der Patrone (siehe obige Abbildung).
2. Setzen Sie die Einfüllnadel auf die Spritze und füllen Sie diese mit Tinte.
3. Spritzen Sie LANGSAM die Tinte in die gebohrte Einfüllöffnung der Patrone. WICHTIG: Die Patrone enthält einen Schwamm. Daher fühlt man einen leichten Widerstand.
4. Sobald die Tinte aus der Einfüllöffnung austritt, ist die Kartusche gefüllt. Stoppen Sie sofort das Einfüllen von Tinte.
5. Verschließen Sie die Einfüllöffnung mit dem beiliegenden Gummistopfen. Damit die Kartusche nicht ausläuft oder leckt, muß dies luftdicht geschehen. Falls kein luftdichter Verschluss möglich ist, sichern Sie den Gummistopfen zusätzlich mit einem gut haftenden Klebestreifen.
6. Nicht benutzte Tinte kann in die Flasche zurückgefüllt werden. Reinigen Sie die Spritze unter fließendem Wasser und trocknen Sie diese für zukünftige Benutzung oder Nutzung mit anderer farbiger Tinte.
7. Stellen Sie die Patrone über Nacht auf eine sichere, nicht saugende Oberfläche (Untertasse), um sicher zu gehen, daß diese nicht leckt und um der Tinte Zeit zu geben, den Schwamm komplett zu tränken. WICHTIG: Um die besten Resultate zu erzielen, sollte in den Patronen immer noch etwas Tinte vorhanden sein. Leere Patronen sollten unverzüglich wieder befüllt werden.

OLIVETTI JP 50, 70, 90 TRIUMPH ADLER INKWRITER

- 1. Setzen Sie die Einfüllnadel auf die Spritze und füllen Sie diese mit Tinte.
2. Halten Sie die Patrone senkrecht und stechen Sie die Einfüllnadel durch die Einfüllöffnung bis in die Mitte der Patrone. WICHTIG: Die Patrone enthält einen Schwamm. Daher fühlt man einen leichten Widerstand.
3. Sobald die Tinte aus der Einfüllöffnung austritt, ist die Kartusche gefüllt. Stoppen Sie sofort das Einfüllen von Tinte.
4. Stellen Sie die Patrone über Nacht auf eine sichere, nicht saugende Oberfläche (Untertasse), um sicher zu gehen, daß diese nicht leckt.
5. Installieren Sie die Patrone in Ihrem Drucker und führen Sie einen Drucktest gemäß der Druckeranleitung durch. WICHTIG: Um gute Resultate zu erzielen, sollte in den Patronen immer noch etwas Tinte vorhanden sein. Leere Patronen sollten unverzüglich wieder befüllt werden.

18

CANON® CLC10, BC40 CARTRIDGE



- 1. Bohren Sie mit dem beiliegenden Bohrer ein 3mm großes Loch in die Patrone (Position siehe Skizze: „Einfüllöffnung“).
2. Setzen die Einfüllnadel auf die Spritze und füllen Sie diese mit Tinte.
3. Drehen Sie die Patrone um (gebohrte Einfüllöffnung nach oben!) und füllen Sie LANGSAM Tinte in das Einfüllloch. WICHTIG: Die Patrone enthält einen Schwamm. Daher fühlt man einen leichten Widerstand.
4. Bei diesem Vorgang kann Tinte aus den Düsen tropfen, bitte legen Sie saugfähige Tücher beim Auffüllen unter die Patrone.
5. Verschließen Sie die Einfüllöffnung mit dem beiliegenden Gummistopfen. Damit die Kartusche nicht ausläuft oder leckt, muß dies luftdicht geschehen. Falls kein luftdichter Verschluss möglich ist, sichern Sie den Gummistopfen zusätzlich mit einem gut haftenden Klebestreifen.
6. Tupfen Sie die Druckdüsen mit einem saugfähigen Tuch ab. WICHTIG: Lassen Sie die Patrone nicht auf dem Düsen liegen!
7. Stellen Sie die Patrone über Nacht auf eine sichere, nicht saugende Oberfläche (Untertasse), um sicher zu gehen, daß diese nicht leckt.
8. Installieren Sie die Patrone in Ihrem Drucker und führen Sie einen Drucktest gemäß der Druckeranleitung durch. WICHTIG: Um die besten Resultate zu erzielen, sollte in den Patronen immer noch etwas Tinte vorhanden sein. Leere Kartuschen sollten unverzüglich wieder befüllt werden.

CANON® BX-3 CARTRIDGE

- 1. Bohren Sie mit dem beiliegenden Bohrer eine 3mm große Einfüllöffnung in die Patrone (siehe Abbildung).
2. Setzen Sie die Einfüllnadel auf die Spritze und füllen Sie diese mit Tinte.
3. Führen Sie die Einfüllnadel in die Einfüllöffnung und spritzen Sie LANGSAM Tinte ein. Sobald die Tinte aus der Einfüllöffnung austritt, ist die Patrone gefüllt. Hören Sie sofort mit dem Einfüllen von Tinte auf.
4. Nicht benutzte Tinte in die Flasche zurück füllen. Reinigen Sie die Spritze unter fließendem Wasser und trocknen Sie diese sorgfältig für zukünftige Benutzung oder Nutzung mit anderer farbiger Tinte.
5. Verschließen Sie die Einfüllöffnung mit dem beiliegenden Gummistopfen. Damit die Kartusche nicht ausläuft oder leckt, muß dies luftdicht geschehen. Falls kein luftdichter Verschluss möglich ist, sichern Sie den Gummistopfen zusätzlich mit einem gut haftenden Klebestreifen.
6. Stellen Sie die Patrone über Nacht auf eine sichere, nicht saugende Oberfläche (Untertasse), um sicher zu gehen, daß diese nicht leckt und um der Tinte Zeit zu geben, den Schwamm komplett zu tränken. WICHTIG: Lassen Sie die Patrone nicht auf einem saugfähigen Tuch stehen.
7. Installieren Sie die Patrone in Ihrem Drucker und führen Sie einen Drucktest gemäß der Druckeranleitung durch. WICHTIG: Um die besten Resultate zu erzielen, sollte in den Patronen immer noch etwas Tinte vorhanden sein. Leere Patronen sollten unverzüglich wieder befüllt werden.

19

BROTHER 730, 740, 760 MULTIFUNCTION MACHINE

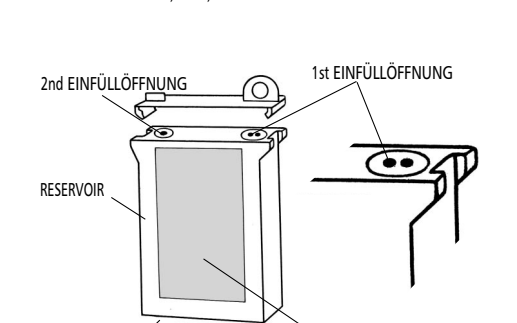

- 1. Lösen Sie den Plastikdeckel (von hinten abziehen) von der Oberseite der Patrone.
2. Versiegeln Sie die Auslassöffnung mit Klebeband.
3. Durchstechen Sie den silbernen Klebestreifen mit einem alten Kugelschreiber und vergrößern Sie die darunter befindliche Öffnung als erste Einfüllöffnung (siehe Abbildung).
4. Setzen Sie die Einfüllnadel auf die Spritze und füllen Sie diese mit Tinte.
5. Drücken Sie die Einfüllnadel in die Einfüllöffnung. WICHTIG: Die Patrone enthält einen Schwamm. Daher fühlt man einen leichten Widerstand.
6. Spritzen Sie LANGSAM Tinte in die Patrone. Sobald die Tinte aus dem Einfüllloch austritt, ist die Kartusche gefüllt. Stoppen Sie bitte sofort das Einfüllen von Tinte.
7. Verschließen Sie die erste Einfüllöffnung mit einem gut haftenden Klebeband.
8. Machen Sie die zweite Einfüllöffnung (siehe Abbildung oben) genau wie bei der ersten Einfüllöffnung. Diesmal füllen Sie das Reservoir mit Tinte. Verschließen Sie die zweite Einfüllöffnung mit Klebeband und entfernen Sie das Klebeband von der Auslaßöffnung. Setzen Sie den Plastikdeckel wieder auf.
9. Stellen Sie die Patrone über Nacht auf eine sichere, nicht saugende Oberfläche (Untertasse), um sicher zu gehen, daß diese nicht leckt und um der Tinte Zeit zu geben, den Schwamm komplett zu tränken. WICHTIG: Lassen Sie die Patrone nicht auf einem saugfähigen Tuch stehen.
10. Installieren Sie die Patrone in Ihrem Drucker und führen Sie einen Drucktest gemäß der Druckeranleitung durch. WICHTIG: Um die besten Resultate zu erzielen, sollte in den Patronen immer noch etwas Tinte vorhanden sein. Leere Kartuschen sollten unverzüglich wieder befüllt werden.

25

EPSON STYLUS PHOTO 780, 785EPX, 790, 810, 820, 870, 875

875DC, 890, 895, 1270, 1280, 1290, 2000P

EPSON STYLUS COLOUR 680, 777, 777i

EPSON STYLUS C42, C44, C50, C60, C62, CX3200



Eine neue Patrone haben Chips installiert, die dem Drucker "melden" wenn sie leer sind und auch nach dem Refüllen nicht drucken. JR Inkjet hat nun eine Lösung für dieses Problem entwickelt. Das neue Zap-It erlaubt Ihnen, die meisten chipgesteuerten Epson-Patronen zu reprogrammieren, so daß der Drucker die Patronen nach dem Auffüllen als voll erkennt. Sie können nach dem re-programmieren des Chips die Patrone ganz normal, wie in der Auffüllanleitung angegeben REFÜLLEN. Durch die Benutzung des neuen Zap-It ist es Ihnen möglich, auch bei den chipgesteuerten Epsonpatronen weiterhin durch unser JR Inkjet Refill System zu sparen.

The Original JR Inkjet Nachfüllanleitungen. Bitte lesen Sie diese Anleitung sorgfältig durch, bevor Sie Ihr JR Inkjet Refill Kit benutzen. Suchen Sie den Hersteller Ihres Druckers auf der nachstehenden Liste und entnehmen Sie das genaue Modell einer der aufgeführten Seiten.

Um einen kompletten Überblick über alle aktuellen Druckermodelle zu erhalten, besuchen Sie bitte unsere Webseite www.jrinkjet.com

- PAGES
Apollo 1, 2
Apple 8, 9, 10
Brother 12, 19, 23
Canon 8, 9, 10, 11, 12, 18, 22
Compaq 12
Dell 13, 14
Epson 5, 6, 7, 25
Hewlett Packard 1, 2, 3, 4, 15, 16
Lexmark 8, 12, 13, 14
Olivetti 17, 23
Philips 23
Samsung 12
Sharp 12, 21
Xerox 12, 17, 20, 21
Print head cleaner instructions 24
Zap-It chip re-setter details 25
Alle anderen Firmenprodukte und Namen sind Eigentum des jeweiligen Inhabers
Unit 6 Dovers Corner Industrial Estate, Rainham, Essex RM13 8QT, England.
Sales: +44 (0) 1708 520500 Technical: +44(0) 1708 520550 Fax: +44 (0) 1708 552211
sales@jrinkjet.co.uk technical@jrinkjet.co.uk www.jrinkjet.com
JR Inkjet Deutschland, Steinhof 63, 40699 Erkrath Telefon: +49 (0) 211-9008259
Telefax: +49 (0) 211-9008299 Email: service@jr-inkjet.de Internet: www.jr-inkjet.de
COPYRIGHT © 02.2006 ZLFAF/INSTR/GER

ALLGEMEINE INFORMATIONEN

Blau = Blau, Rot = Rot
Entfernen Sie die Patrone vor dem Nachfüllen aus dem Drucker.
Füllen Sie die Patronen nur über einer Unterlage auf, die Sie gut reinigen können oder legen Sie z.B. eine Plastikfolie unter und vermeiden Sie ein Überlaufen oder ein Verschütten beim Auffüllen.
Seien Sie im Umgang mit den Patronen äußerst vorsichtig und vermeiden Sie das Berühren der metallischen Teile.
Die Einfüllspritze kann zum Reinigen zerlegt werden.
JR Inkjet Nachfüllprodukte enthalten nur hochverfeinerte Qualitätstinte und sind geeignet für die meisten führenden Tintenstrahldrucker.
Bewahren Sie die Patronen, wenn Sie diese nicht benutzen, in einem luftdichten Plastikbeutel mit einigen feuchten Papierhandtüchern auf.
Versuchen Sie bitte Ausdrucke aus einem Grafikprogramm, falls die Druckqualität nicht 100% ist.
Die Patronen müssen nach dem Auffüllen zum Reinigen des Druckkopfes für mindestens 1 Minute auf einer mit Reinigungsflüssigkeit benähten Untertasse stehen. Diesen Vorgang bis zu 4 mal wiederholen.
Tintenpatronen, die länger als 3 Tage leer waren, lassen sich nicht immer erfolgreich auffüllen.
Füllen Sie die Patronen immer sofort nach dem Warnsignal des Druckers nach.
Tropfende und/oder leckende Patronen können Ihren Drucker beschädigen. Bitte setzen Sie keine leckenden oder tropfenden Patronen in Ihren Drucker ein.
Wechseln Sie die Patrone nach jedem 5 Auffüllen gegen eine neue aus, sofern der Druckkopf mit der Patrone verbunden ist.
JR INKJET LEHNT JEDE VERANTWORTUNG FÜR SCHÄDEN DURCH UNSACHGEMÄßE BENUTZUNG DES PRODUKTES AB, ODER DIE HAFTUNG FÜR SCHÄDEN DIE DURCH NICHTBEACHTUNG DER NACHFÜLLANLEITUNG ENTSTANDEN SIND.
AUBERHALB DER REICHWEITE VON KINDER UND TIEREN AUFBEWAHREN!
Unit 6 Dovers Corner Industrial Estate, Rainham, Essex RM13 8QT, England.
Sales: +44 (0) 1708 520500 Technical: +44(0) 1708 520550 Fax: +44 (0) 1708 552211
sales@jrinkjet.co.uk technical@jrinkjet.co.uk www.jrinkjet.com
JR Inkjet Deutschland, Steinhof 63, 40699 Erkrath Telefon: +49 (0) 211-9008259
Telefax: +49 (0) 211-9008299 Email: service@jr-inkjet.de Internet: www.jr-inkjet.de
Die unautorisierte Vervielfältigung dieser Anleitung ist strengstens verboten.