

LEXMARK I3, Z13, Z23, Z25, Z33, X75 (**NÃO INCLUI O Z55 OU Z65**) DELL 720, 920

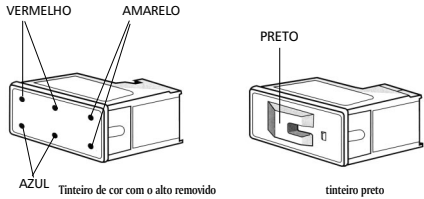

TINTEIRO DE COR

- Os orifícios de enchimento estão localizados sob o topo colorido do tinteiro. Remova o topo antes de reencher, cuidadosamente utilizando uma faca (somente tinteiro de cor).
- Junte a seringa e a agulha e encha com a tinta da cor apropriada.
- Introduza a agulha no orifício de enchimento apropriado (veja o diagrama acima) e pressione até ao centro do tinteiro.

IMPORTANTE - O tinteiro contém uma esponja, poderá notar uma ligeira resistência.

- Injecte LENTAMENTE a tinta. Quando a tinta transbordar do orifício de enchimento ou começar a escapar das cabeças de impressão, o tinteiro está cheio. Pare de injetar imediatamente. Limpe as cabeças de impressão com um pano para remover toda a tinta adicional antes de continuar a reencher a cor seguinte.

IMPORTANTE - Limpe a seringa com água e seque-a antes de reencher com tinta de outra cor.

- Após reencher o tinteiro o topo deve ser recolocado. A melhor maneira de fixar o topo é com a fita adesiva.

6. Deixe o tinteiro repousar durante a noite, numa superfície protegida, para assegurar nenhum derramamento e dar tempo para que a tinta sature inteiramente a esponja.

IMPORTANTE - NÃO DEIXAR O PANO NO TINTEIRO.

- Instale o tinteiro na impressora e faça limpeza de cabeças, de acordo com as instruções da impressora

IMPORTANTE - para melhores resultados, faça o preenchimento dos tinteiros antes de acabar a tinta no tinteiro. Os tinteiros vazios devem ser reenchidos imediatamente.

TINTEIRO PRETO

- Alargue o orifício de enchimento usando o parafuso fornecido.

IMPORTANTE - NÃO REMOVA O TOPO.

- Encha a seringa com a tinta, introduza a agulha no orifício de enchimento e introduza-a para baixo no centro da esponja. Injete LENTAMENTE a tinta, quando esta transbordar do orifício de enchimento ou começar a escapar das cabeças de impressão, o tinteiro está cheio. Pare de injetar imediatamente. Limpe as cabeças de impressão com um pano para remover toda a tinta adicional antes de continuar a reencher a cor seguinte.

Não selar o orifício de enchimento. **IMPORTANTE** - Para melhores resultados, faça o preenchimento dos tinteiros antes de acabar a tinta no tinteiro.

Os tinteiros vazios devem ser reenchidos imediatamente.

XEROX MULTIFUNCTION MACHINE XJ4C, XJ6C, XK50, 450C, 470C, C6, C8, OKI 2500

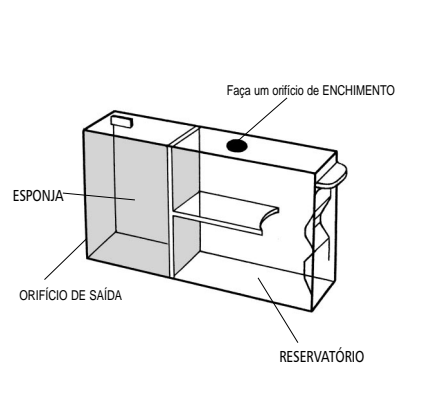

- Faça um orifício de 3mm no topo do tinteiro, com o parafuso fornecido com o kit, acima do reservatório da tinta. (veja o diagrama acima)

IMPORTANTE - NÃO PERFURE A ESPONJA.

- Monte a seringa e a agulha e encha-as com a tinta da cor apropriada.
- Injecte LENTAMENTE a tinta no orifício de enchimento até que o reservatório esteja quase cheio.
- Sele o orifício com o tampão fornecido. Se o selo do tampão não for hermético, então fixe e sele o tampão com uma fita adesiva forte.

ESTE SELO DEVE SER HERMÉTICO, SE NÃO O TINTEIRO DEIXA ESCAPAR TINTA.

- Deixe o tinteiro repousar numa superfície protegida, para assegurar nenhum derramamento.

- Instale o tinteiro na impressora e faça limpeza de cabeças, de acordo com as instruções da impressora.

IMPORTANTE - Para melhores resultados, faça o preenchimento dos tinteiros antes de acabar a tinta.

Os tinteiros vazios devem ser reenchidos imediatamente.

HEWLETT PACKARD R45, K60, K80, V40, V45, PC500, 710, 720, 750, 810, 815, 820, 840, 843, 850, 870, 880, 890, 920, 930, 950, 959, 960, 895CXI, 970CXI, 990CXI, 1000, 1120, 1200, 1215, 1218, 1220, 1600, OFFICEJET G55, G85, G95, SCANNER

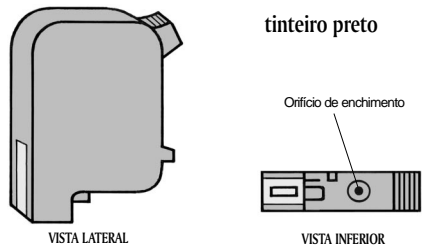

tinteiro preto

VISTA LATERAL

- Coloque o tinteiro de cabeça para baixo. Remova a película plástica que sela o orifício de enchimento e empurre o rolamento de esferas do tinteiro usando uma caneta esferográfica velha.

IMPORTANTE - Não use a agulha para empurrar o rolamento de esferas.

- Monte a seringa e a agulha e encha-as com a tinta.
- Injecte LENTAMENTE a tinta no orifício de enchimento, mantendo a seringa tão verticalmente quanto possível. Encha o tinteiro até que a tinta apareça em torno do orifício de enchimento e puxe a seringa para trás e retire 2-3mls da tinta.

4. Aperte delicadamente os lados do tinteiro introduzindo o tampão de borracha no orifício de enchimento. Fixe o tampão com a fita adesiva forte. **ESTE SELO DEVE SER HERMÉTICO, SE NÃO O TINTEIRO DEIXA ESCAPAR TINTA.**

- Vire o tinteiro para a maneira correcta e coloque-o em um prato velho. A tinta pode inicialmente escoar das cabeças de impressão para um vácuo dentro dos tinteiros. Isto é completamente normal. Permita até uma hora para o escoamento parar e limpe então as cabeças de impressão com um pano. Verifique se o escoamento parou antes de substituir o tinteiro na impressora.

IMPORTANTE - NÃO DEIXAR O PANO NO TINTEIRO.

- Limpe a seringa com água e seque-a antes de reencher com tinta de outra cor.
- Instale o tinteiro na impressora e faça limpeza de cabeças, de acordo com as instruções da impressora.

IMPORTANTE - Para melhores resultados, faça o enchimento dos tinteiros antes de acabar a tinta no tinteiro.

Os tinteiros vazios devem ser reenchidos imediatamente.

HEWLETT PACKARD DESKJET R45, K60, K80, V40, V45, PC500, 710, 720, 750, 810, 815, 820, 840, 843, 850, 870, 880, 890, 920, 930, 950, 959, 960, 895CXI, 990, 1000, 1120, 1200, 1215, 1218, 1220, 1600

TINTEIRO DE COR

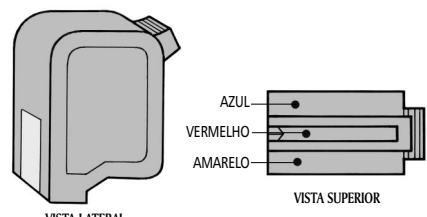

VISTA LATERAL

- Os orifícios de enchimento estão situados no topo do tinteiro e selados com pequenos tampões. Introduza estes tampões no tinteiro usando a ponta de uma esferográfica velha.

NÃO USE A AGULHA PARA ESTA FINALIDADE.

- Monte a seringa e a agulha e encha-as com a tinta da cor apropriada.
- Introduza a agulha no orifício apropriado do enchimento, seguindo os detalhes no diagrama acima. Introduza a agulha em baixo no centro do tinteiro.

IMPORTANTE - O tinteiro contém uma esponja, poderá notar uma ligeira resistência.

- Injecte LENTAMENTE a tinta.

5. Limpe as cabeças de impressão com um pano para remover toda a tinta adicional antes de continuar a reencher a cor seguinte.

IMPORTANTE - NÃO SELAR OS ORIFÍCIOS DE ENCHIMENTO. LIMPE A SERINGA COM ÁGUA E SEQUE-A ANTES DE REENCHER COM UMA OUTRA COR.

- Deixe o tinteiro repousar numa superfície protegida, para assegurar nenhum derramamento e dar tempo para que a tinta sature inteiramente a esponja.

IMPORTANTE - NÃO DEIXAR O PANO NO TINTEIRO.

- Instale o tinteiro na impressora e faça limpeza de cabeças, de acordo com as instruções da impressora

IMPORTANTE - Para melhores resultados, faça o enchimento dos tinteiros antes de acabar a tinta no tinteiro.

Os tinteiros vazios devem ser reenchidos imediatamente.

OLIVETTI JP150, 170, 190, 192, 250, 270, 350, 360, 370, 450, 470, 790, 792, 795, 883, ARTJET 20, XEROX C10, C11, C15

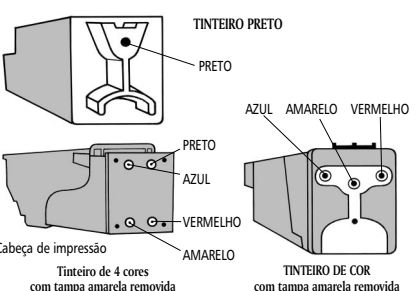

Tinteiro de 4 cores com tampa amarela removida

- Retire a capa amarela quando reencher os tinteiros de cores para revelar os orifícios de enchimento. (puxe ou levante, usando uma faca)
- Monte a seringa e a agulha e encha-as com a tinta da cor apropriada.
- Introduza a agulha no orifício de enchimento apropriado, (veja as figuras no diagrama acima) e pressione para o centro do tinteiro.

IMPORTANTE - O tinteiro contém uma esponja, poderá notar uma ligeira resistência.

- Injecte LENTAMENTE a tinta no tinteiro. Quando a tinta transbordar do orifício de enchimento ou começar a transbordar das cabeças de impressão, o tinteiro está cheio. Pare de injetar a tinta imediatamente.
- Limpe as cabeças de impressão com um pano para remover toda a tinta adicional antes de continuar a reencher a cor seguinte.

IMPORTANTE - Limpe a seringa com água e seque-a antes de reencher com tinta de outra cor.

- Substitua a capa amarela no tinteiro de cor e sele-o com uma fita adesiva forte. A melhor maneira fazer isto é colocar a fita adesiva do lado esquerdo, passe sobre o alto e coloque no lado direito.

- Deixe o tinteiro repousar durante a noite, numa superfície protegida, para assegurar nenhum derramamento e dar tempo para que a tinta sature inteiramente a esponja.

IMPORTANTE - NÃO DEIXAR O PANO NO TINTEIRO.

- Instale o tinteiro na impressora e faça limpeza de cabeças, de acordo com as instruções da impressora.

IMPORTANTE - Para melhores resultados, faça o enchimento dos tinteiros antes de acabar a tinta no tinteiro.

Os tinteiros vazios devem ser reenchidos imediatamente.

TINTEIRO CANON CLC10, BC40

- Faça um orifício de enchimento com 3mm na posição mostrada no diagrama acima, utilizando a broca fornecida.
- Monte a seringa e a agulha e encha-as com a tinta.
- Gire o tinteiro de cabeça para baixo e injete LENTAMENTE a tinta no orifício de enchimento.

- IMPORTANTE** - O tinteiro contém uma esponja, poderá notar uma ligeira resistência
- A tinta pode escapar dos orifícios. Use um pano para impedir o derramamento.
- Sele o orifício com o tampão fornecido. Se o selo do tampão não for hermético, então fixe e sele o tampão com a fita adesiva forte.

ESTE SELO DEVE SER HERMÉTICO, SE NÃO O TINTEIRO DEIXA ESCAPAR TINTA.

- Limpe os orifícios com um pano para remover toda a tinta adicional.

IMPORTANTE - NÃO DEIXAR O PANO NO TINTEIRO.

- Deixe o tinteiro repousar durante a noite, numa superfície protegida, para assegurar nenhum derramamento e dar tempo para que a tinta sature inteiramente a esponja.
- Instale o tinteiro na impressora e faça limpeza de cabeças, de acordo com as instruções da impressora

IMPORTANTE - Para melhores resultados, faça o enchimento dos tinteiros antes de acabar a tinta no tinteiro.

Os tinteiros vazios devem ser reenchidos imediatamente.

TINTEIRO CANON BX-3

- Faça um orifício de 3mm usando a broca fornecido com o kit
- Monte a seringa e a agulha e encha-as com a tinta.
- Introduza a agulha no orifício de enchimento e injete LENTAMENTE a tinta. Quando a tinta transbordar do orifício de enchimento, o tinteiro está cheio. Pare de injetar a tinta imediatamente.
- Limpe a seringa e a agulha com água e seque-a antes c tinta de outra cor.

5. Sele o orifício com o tampão fornecido. Se o selo do tampão não for hermético, então fixe e sele o tampão com fita adesiva forte

ESTE SELO DEVE SER HERMÉTICO, SE NÃO O TINTEIRO DEIXA ESCAPAR TINTA.

- Deixe o tinteiro repousar durante a noite, numa superfície protegida, para assegurar nenhum derramamento e dar tempo para que a tinta sature inteiramente a esponja.

- Instale o tinteiro na impressora e faça limpeza de cabeças, de acordo com as instruções da impressora.

IMPORTANTE - Para melhores resultados, faça o enchimento dos tinteiros antes de acabar a tinta no tinteiro. Os tinteiros vazios devem ser reenchidos imediatamente.

BROTHER 730, 740, 760 MULTIFUNCTION MACHINE

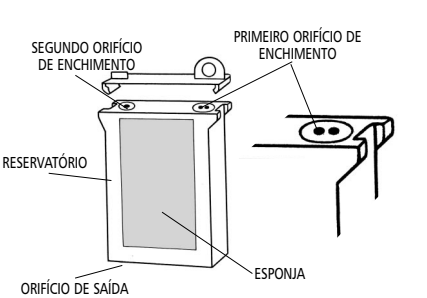

ORIFÍCIO DE SAÍDA

- Retire o punho de plástico (alavanca fora da parte traseira) no topo do tinteiro.
- Sele o orifício do preenchimento com fita adesiva. (isto será removido mais tarde)
- Fure a fita adesiva de prata com uma ponta de esferográfica velha e alargue o orifício abaixo para fazer o 1º orifício de enchimento. (veja o diagrama acima)
- Monte a seringa e a agulha e encha-as com a tinta da cor apropriada.
- Introduza a agulha no orifício de enchimento.

IMPORTANTE - O tinteiro contém uma esponja, poderá notar uma ligeira resistência.

- Injecte LENTAMENTE a tinta. Quando a tinta transbordar do orifício de enchimento ou começar a escapar do orifício de saída, o tinteiro está cheio. Pare de injetar a tinta imediatamente.

7. Sele o 1º orifício de enchimento com fita adesiva forte.

- Faça um 2º orifício de enchimento (veja o diagrama acima) exactamente da mesma maneira que o 1º orifício de enchimento. Desta vez você encherá o reservatório com a tinta. Sele o orifício de enchimento com a fita adesiva forte e remova a fita adesiva do orifício de saída. Substitua o punho plástico.

- Deixe o tinteiro repousar durante a noite, numa superfície protegida, para assegurar nenhum derramamento e dar tempo para que a tinta sature inteiramente a esponja.

10. Instale o tinteiro na impressora e faça limpeza de cabeças, de acordo com as instruções da impressora. **IMPORTANTE** - Para melhores resultados, faça o

re enchimento dos tinteiros antes de acabar a tinta no tinteiro.

Os tinteiros vazios devem ser reenchidos imediatamente.

Instruções para Recarregamento

Por favor, leia atentamente antes de usar. Identifique a marca da sua impressora na lista abaixo indicada e depois seleccione o modelo do seu tinteiro nas instruções das páginas seguintes.

Para estar ao corrente das actualizações dos tinteiros e das instruções dos mesmos ir a www.jrinkjet.com

Página

APOLLO 8, 12
APPLE 8, 9, 10
BROTHER 12, 19, 23
CANON 8, 9, 10, 11, 12, 18, 22
COMPAQ 12
EPSON 5, 6, 7, 25
DELL 13, 14
HEWLETT PACKARD 1, 2, 3, 4, 15, 16
LEXMARK 8, 12, 13, 14
OLIVETTI 17, 23
PHILIPS 23
SAMSUNG 12
SHARP 12, 21
XEROX 12, 17, 20, 21
INSTRUÇÕES PARA LIMPEZA DE CABEÇAS 24
INSTRUÇÕES PARA UTILIZAÇÃO DO ZAP-IT 25.

Unit 6 Dovers Corner Industrial Estate, Rainham, Essex RM13 8QT, England.
Sales: +44 (0) 1708 520500 Technical: +44(0) 1708 520550 Fax: +44 (0) 1708 552211
sales@jrinkjet.co.uk technical@jrinkjet.co.uk www.jrinkjet.com

Portugal: Projecto Visual, Lda. – Rua João Crisostomo de Sá, 1 – A, 2745 – 030 Queluz
Telephone: +351 21 435 9044 Fax: +351 21 434 2882

projectovisual@projectovisual.pt assistencia@projectovisual.pt

COPYRIGHT © FEB 2006

BROTHER HC-2500, HS-5000/5300, MFC 7000, MC3000

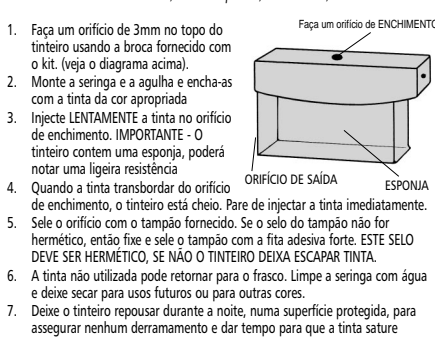

VISTA INFERIOR

- Faça um orifício de 3mm no topo do tinteiro usando a broca fornecido com o kit. (veja o diagrama acima) Uma vez que este orifício de enchimento é feito, alguma tinta pode escapar do tinteiro.

IMPORTANTE! Não perfure a esponja.

- Monte a seringa e a agulha e encha-as com a tinta da cor apropriada.
- Injecte LENTAMENTE a tinta no orifício de enchimento até que a esponja sature inteiramente. Não injete nenhuma tinta adicional.

- Mantenha um tampão de borracha e fita adesiva perto e reench a seringa até o nível 10ml.
- Coloque o tinteiro numa superfície protegida.
- Injecte 10ml da tinta no reservatório até que esteja completamente cheio. Alguns tinta poderá transbordar do orifício de enchimento neste estágio.

5. Sele rapidamente o orifício de enchimento com o tampão de borracha e sele com fita adesiva. **ESTE SELO DEVE SER HERMÉTICO, SE NÃO O TINTEIRO DEIXA ESCAPAR TINTA.**

- Limpe a seringa e a agulha com água e seque-a antes de reencher com tinta de outra cor.

- Deixe o tinteiro repousar durante a noite, numa superfície protegida, para assegurar nenhum derramamento.

- Instale o tinteiro na impressora e faça limpeza de cabeças, de acordo com as instruções da impressora. **IMPORTANTE** - Para melhores resultados, faça o

re enchimento dos tinteiros antes de acabar a tinta no tinteiro. Os tinteiros vazios devem ser reenchidos imediatamente.

O LIQUIDO DE LIMPEZA DO TINTEIRO DA JR INKJET

A maneira segura de limpar as cabeças de impressão e removê-las de tinta seca. Leia por favor as instruções no verso.

AVISO:
Chame o médico se ingerida ou se surgirem efeitos. Mantenha fora do alcance das crianças. Evite o contacto com olhos, roupa e pele. Lave todas as áreas e olhos afectados com água. Não ingerir. Utilizar somente sobre uma superfície protegida.

COMO LIMPAR AS CABEÇAS DE IMPRESSÃO DOS TINTEIROS

TINTEIROS COM CABEÇAS DE IMPRESSÃO

Antes de reencher seu tinteiro, Derrame um pouco de liquido de limpeza em um prato raso, para submergir inteiramente as cabeças de impressão. (tenha cuidado pois as cabeças de impressão são facilmente danificadas). Deixe o tinteiro repousar durante a noite, a fim de permitir que os resíduos da tinta amaciem. Remova o tinteiro e coloque-o em um prato limpo e deixe as cabeças de impressão secarem naturalmente. Não tente friccionar as cabeças de impressão. Reench a tinteiro com tinta com as instruções fornecidas com cada kit de preenchimento da JR INKJET. Substitua o tinteiro na impressora e faça limpeza de cabeças, de acordo com as instruções da impressora.

TINTEIROS SEM as CABEÇAS de IMPRESSÃO

Impressoras que utilizam este tipo de tinteiro têm as cabeças de impressão integrais dentro da máquina. A fim de limpar as cabeças de impressão dos resíduos de tinta será necessário um tinteiro vazio. Monte a seringa e a agulha e encha-as com 5mls, do liquido de limpeza e injetem em cada um dos orifícios de enchimento (como se fosse reencher o tinteiro). Os detalhes completos deste procedimento serão encontrados com cada kit de preenchimento da JR INKJET. Tenha cuidado para não transbordar o tinteiro, e proteja sempre a área de trabalho com uma folha ou uma toalha de plástico velha. Coloque o tinteiro na impressora e faça a impressão se necessario até 12 páginas de teste. (este processo extrairá o Líquido de limpeza do tinteiro e limpará as cabeças de impressão). Remova o tinteiro de limpeza da impressora, e mantenha-o para finalidades somente de limpeza. Não tente reenchê-lo com tinta. Substitua o tinteiro na impressora e faça limpeza de cabeças, de acordo com as instruções da impressora.

Nota: Os tinteiros variam no tamanho e na forma.

EPSON STYLUS PHOTO 780, 785EPX, 790, 810, 820, 870, 875, 875DC, 890, 895, 1270, 1280, 1290, 2000P EPSON STYLUS COLOUR 680, 777, 777i EPSON STYLUS C42, C44, C50, C60, C62, CX3200



Alguns tinteiros tem agora “chips” que emitem a mensagem “vazio” à impressora, e não a imprimirão mesmo se você os reencher. A JR INKJET tem desenvolvido agora uma solução. O novo Zap-it – dispositivo que permite reprogramar a maioria dos tinteiros da Epson® para ler “cheios”, e uma vez que o tinteiro reprogramado pode então ser reenchido como o normal, seguindo as instruções de preenchimento desse tinteiro. Utilizar o Zap-it Universal permite que você continue a beneficiar do sistema de preenchimento da JR INKJET mesmo com tinteiros com “chip”. Para mais informações contacte nossa equipe de vendas em +351 21 435 9044 ou e-mail: projectovisual@projectovisual.pt Para a informação técnica contacte nossa equipe técnica em +351 21 435 9044 ou através do e-mail: assistencia@projectovisual.pt

INFORMAÇÃO GERAL

Cyan = Azul, Magenta = Vermelho, Yellow = Amarelo

Remova o tinteiro da impressora antes de reencher.
Reench a os tinteiros em uma superfície protegida para evitar salpicos. Segure os tinteiros com cuidado e evite tocar nas peças metálicas. A seringa pode ser limpa puxando para fora o êmbolo.
A JR INKJET utiliza tintas altamente refinadas de qualidade e são apropriados para a maioria das impressoras principais.
Armazene os tinteiros em sacos de plástico sem ar, embrulhados em papel, quando não estão em uso.
Tente o programa de Limpeza se a qualidade da impressão não for 100%.
Os tinteiros após o preenchimento devem ser limpos. Coloque a cabeça de impressão embebidas em liquido de limpeza aproximadamente 1 minuto, depois o processo aproximadamente 4 vezes.
Os tinteiros vazios deixados por mais de 3 dias não dão um preenchimento bem sucedido.

Reench a sempre o tinteiro assim que o sinal de advertência for mostrado.
Um tinteiro escapando tinta pode danificar a impressora. Não coloque o tinteiro na impressora quando estiver a derramar tinta.

Mude o tinteiro depois que cada 5 reenchimentos, pois as cabeças de impressão desgastam com uso.

A JR INKJET NÃO PODE SER RESPONSÁVEL POR DANOS CAUSADOS POR USO IMPROPRIO, OU FALHA NO SEGUIMENTO DAS INSTRUÇÕES FORNECIDAS COM O PRODUTO.

MANTER FORA DO ALCANCE DE CRIANÇAS E DOS ANIMAIS DE ESTIMAÇÃO.

Unit 6 Dovers Corner Industrial Estate, Rainham, Essex RM13 8QT, England.
Sales: +44 (0) 1708 520500 Technical: +44(0) 1708 520550 Fax: +44 (0) 1708 552211
sales@jrinkjet.co.uk

HEWLETT PACKARD HIGH CAPACITY CARTRIDGE

DESKJET 340, 350, 400, 420, 500, 510, 520, 540, 550, 560, 600, 610, 612, 630, 640, 660, 670, 680, 690, 693, 694, 695, 710

APOLLO P2100, OFFICEJET LX/FAX

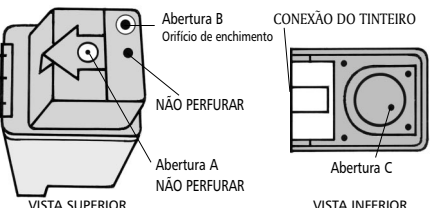

- O interior do tinteiro é regulado por ar comprimido (abertura C), que deve ser selada para impedir a perda de ar durante o reenchimento. Use fita adesiva forte para selar esta abertura.
- Se o orifício de enchimento (abertura B) for selado por uma esfera plástica no alto, empurre a esfera usando uma esferográfica velha. Se o tinteiro não tiver esta abertura, usando a broca fornecida com o kit, faça um orifício de 3mm, com cuidado para perfurar na posição mostrada. (abertura B) **IMPORTANTE** - A abertura no centro do topo (a abertura A) não deve ser perfurada.
- Monte a seringa e a agulha e encha-as com o 10ml do líquido de limpeza da JR INKJET.
- Injecte 20ml do líquido de limpeza no orifício de reenchimento. Coloque o tinteiro num recipiente com um pano, de modo a extrair o líquido de limpeza das cabeças de impressão para fora do tinteiro. Gire o tinteiro de cabeça para baixo e espreme delicadamente os lados para remover o líquido de limpeza adicional da cabeça de impressão.
- Encha a seringa com a tinta e injecte no orifício de reenchimento. Quando a tinta transbordar do orifício de reenchimento ou começar a escapar das cabeças de impressão, o tinteiro está cheio. Pare de injectar a tinta imediatamente.
- Sele o orifício com o tampão fornecido. Se o selo do tampão não for hermético, instale o fixo e sele o tampão com a fita adesiva forte. **ESTE SELO DEVE SER HERMÉTICO. SE NÃO O TINTEIRO DEIXA ESCAPAR TINTA.**
- Limpe as cabeças de impressão com um pano para remover toda a tinta adicional. **IMPORTANTE** - **NÃO DEIXAR O PANO NO TINTEIRO.** Remova a fita adesiva sobre a abertura C e continue a limpar se necessário.
- Permita que o tinteiro esteja em uma superfície protectora, não absorvente durante a noite para assegurar nenhuma perda, use um prato por exemplo. Limpe as cabeças de impressão outra vez e verifique se não há perdas.
- Instale o tinteiro na impressora e faça limpeza de cabeças, de acordo com as instruções da impressora. **NOTA:** O nível do indicador da tinta pode necessitar de ser desligado. Verifique o manual de instruções da impressora para mais detalhes.

IMPORTANTE - Para melhores resultados, faça o reenchimento dos tinteiros antes de acabar a tinta no tinteiro.
Os tinteiros vazios devem ser reenchidos imediatamente.

HEWLETT PACKARD DESKJET TYPE COLOUR CARTRIDGE

340, 350, 400, 420, 500, 510, 520, 540, 550, 560, 600, 610, 612, 630, 640, 660, 670, 680, 690, 693, 694, 695, 710, APOLLO P1200, P2100

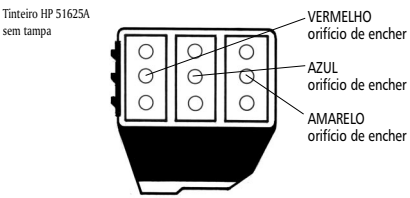

- Os orifícios de enchimento ficam situados sob o topo do tinteiro, que deve ser removido antes do reenchimento. A maneira mais fácil de remover este alto é cortar com cuidado ao longo do selo com um instrumento afiado tal como um faca.
- Uma vez que o alto foi removido, monte a seringa e a agulha e encha-as com a tinta da cor correcta. (veja o diagrama para o detalhe de enchimento da cor).
- Introduza a agulha no orifício correcto de enchimento, seguindo as instruções do diagrama. Para melhores resultados, introduza a agulha directamente no orifício certificando-se de que a agulha está em linha recta e não criando um ângulo. Empurre a agulha até ao centro da esponja. **IMPORTANTE** - O tinteiro contém uma esponja, poderá notar uma ligeira resistência.
- Injecte lentamente a tinta no tinteiro. Quando a tinta transbordar do orifício de enchimento ou começar a escapar das cabeças de impressão, o tinteiro está cheio.
- Limpe a cabeça de impressão com um pano para remover toda a tinta adicional e limpe a seringa com água antes de continuar a reenchê-la com a cor seguinte. Assegure-se que a seringa está seca antes de voltar a encher com tinta.
- Após reenchê-la o alto pode ser substituído e fixado usando uma fita adesiva forte. A melhor maneira de fixar o alto é com a fita adesiva de um lado, ao lado oposto.
- Deixe o tinteiro repousar durante a noite, numa superfície protegida, para assegurar nenhum derramamento e dar tempo para que a tinta sature inteiramente a esponja. **IMPORTANTE** - **NÃO DEIXAR O PANO NO TINTEIRO.**
- Instale o tinteiro na impressora e faça limpeza de cabeças, de acordo com as instruções da impressora. **IMPORTANTE** - Para melhores resultados, faça o reenchimento dos tinteiros antes de acabar a tinta no tinteiro.

Os tinteiros vazios devem ser reenchidos imediatamente.

HEWLETT PACKARD D SERIES

D125, D135, D145, D155

Instruções de reenchimento para os tinteiros da série de Hewlett Packard D.

- TINTEIRO DE COR**
- Os orifícios de reenchimento ficam situados sob o alto do tinteiro.
 - Perfure através da etiqueta no alto do tinteiro.
 - Monte a seringa e a agulha e encha-as com a tinta da cor apropriada.
 - Introduza a agulha no orifício correcto de enchimento (ver diagrama acima). **IMPORTANTE** - O tinteiro contém um material de feltro e não uma esponja, poderá ser necessário por gota a gota a tinta nos orifícios.
 - Goteje **LENTAMENTE** a tinta nos orifícios de enchimento apropriados. Quando a tinta transbordar do orifício de enchimento ou começar a escapar das cabeças de impressão, o tinteiro está cheio. Pare de injectar imediatamente. **IMPORTANTE** - Limpe a seringa com água e deixe secar antes de utilizar com a cor seguinte.
 - Após ter reenchido o tinteiro coloque fita adesiva sobre orifícios de reenchimento.
 - Deixe o tinteiro repousar durante a noite, numa superfície protegida, para assegurar nenhum derramamento e dar tempo para que a tinta sature inteiramente a esponja.
 - Instale o tinteiro na impressora e faça limpeza de cabeças, de acordo com as instruções da impressora. **NOTA:** O nível do indicador da tinta pode necessitar de ser desligado. Se for o caso siga estas instruções:

- Pressione < e > ao mesmo tempo, e depois liberte.
 - No teclado numérico pressione na ordem, 4, 5, 6.
 - Quando o alerta aparecer perguntando se você quer cancelar o calibre nivelado da tinta, prima 1, para o sim ou 2 para não.
- TINTEIRO PRETO**
- Os orifícios do enchimento ficam situados sob o alto colorido do tinteiro.
 - Perfure através da etiqueta no alto do tinteiro.
 - Monte a seringa e a agulha e encha-as com a tinta preta.
 - Insira a agulha no local de reenchimento apropriado. (veja o diagrama acima). **IMPORTANTE** - O tinteiro contém um material de feltro e não uma esponja, poderá ser necessário por gota a gota a tinta nos orifícios.
 - Goteje **LENTAMENTE** a tinta no orifício de enchimento apropriado. Quando a tinta transbordar do orifício ou das cabeças de impressão está cheio. Pare de injectar imediatamente.
 - Após ter reenchido o tinteiro coloque fita adesiva sobre orifícios de enchimento.
 - Deixe o tinteiro repousar durante a noite, numa superfície protegida, para assegurar nenhum derramamento e dar tempo para que a tinta sature inteiramente a esponja.
 - Instale o tinteiro na impressora e faça limpeza de cabeças, de acordo com as instruções da impressora. **NOTA:** O nível do indicador da tinta pode necessitar de ser desligado. Se for o caso siga estas instruções:

- Pressione < e > ao mesmo tempo, e depois liberte.
- No teclado numérico pressione na ordem, 4, 5, 6.
- Quando o alerta aparecer perguntando se você quer cancelar o calibre nivelado da tinta, prima 1, para o sim ou 2 para não.

IMPORTANTE - Para melhores resultados, faça o reenchimento dos tinteiros antes de acabar a tinta no tinteiro.

Os tinteiros vazios devem ser reenchidos imediatamente.

HEWLETT PACKARD CARTRIDGES

HP130, HP220, HP310, HP2110, HP2115, HP3320, HP3325, HP3420, HP5550, HP5552, HP7150, HP7350, HP7345, HP7550

REFILL INSTRUCTIONS FOR THE HP 27, 28, 56, 57, & 58

- TINTEIRO DE COR**
- Os orifícios de reenchimento estão situados sob o alto colorido do tinteiro.
 - Retire a etiqueta no alto do tinteiro.
 - Monte a seringa e a agulha e encha-as com a tinta da cor apropriada.
 - Introduza a agulha nos orifícios de enchimento apropriados. (veja o diagrama acima). Empurre a agulha para o centro da esponja.
 - IMPORTANTE** - O tinteiro contém uma esponja, poderá notar uma ligeira resistência
 - Injecte **LENTAMENTE** a tinta. Quando a tinta transbordar do orifício ou das cabeças de impressão está cheio. Pare de injectar imediatamente.
 - Limpe a cabeça de impressão para remover toda a tinta adicional antes de continuar a reenchê-la com a cor seguinte. **IMPORTANTE** - Limpe a seringa com água e deixe secar antes de reenchê-la com a cor seguinte.
 - Após reenchê-la recolha a etiqueta e sele com a fita adesiva.
 - Deixe o tinteiro repousar durante a noite, numa superfície protegida, para assegurar nenhum derramamento e dar tempo para que a tinta sature inteiramente a esponja.
 - Instale o tinteiro na impressora e faça limpeza de cabeças, de acordo com as instruções da impressora. **NOTA:** O nível do indicador da tinta pode necessitar de ser desligado. Verifique o manual de instruções da impressora para mais detalhes.

- TINTEIRO PRETO**
- Os orifícios de reenchimento estão situados sob o topo colorido do tinteiro.
 - Retire a etiqueta preta no alto do tinteiro.
 - Monte a seringa e a agulha e encha-as com a tinta preta.
 - Insira a agulha no orifício de reenchimento apropriado. (veja o diagrama acima). Empurre a agulha para o centro da esponja.
 - IMPORTANTE** - O tinteiro contém uma esponja, poderá notar uma ligeira resistência.
 - Injecte **LENTAMENTE** a tinta. Quando a tinta transbordar do orifício ou das cabeças de impressão está cheio. Pare de injectar imediatamente.
 - Após o reenchimento sele o orifício com fita adesiva.
 - Deixe o tinteiro repousar durante a noite, numa superfície protegida, para assegurar nenhum derramamento e dar tempo para que a tinta sature inteiramente a esponja.
 - Instale o tinteiro na impressora e faça limpeza de cabeças, de acordo com as instruções da impressora. **NOTA:** O nível do indicador da tinta pode necessitar de ser desligado. Verifique o manual de instruções da impressora para mais detalhes.

IMPORTANTE - Para melhores resultados, faça o reenchimento dos tinteiros antes de acabar a tinta no tinteiro. Os tinteiros vazios devem ser reenchidos imediatamente

Os tinteiros vazios devem ser reenchidos imediatamente.

EPSON STYLUS COLOR/EPSON STYLUS PHOTO

200, 300, 400, 440, 460, 480, 500, 580, 600, 640, 660, 670, 680*, 685*, 700, 740, 750, 760, 777*, 780*, 785EPX*, 790*, 795*, 800, 810*, 820, 830*, 840, 850, 860, 870*, 875*, 880, 890*, 895*, 900, 915*, 925*, 980, 1160, 1200, 1270*, 1280*, 1290*, 1520, 2000P*, 777*, EX, C20, C40, C42*, C44*, C50*, C60*, C62*, CX3200*

NOTA: * ESTES TINTEIROS TEM UM CHIP REPROGRAMAVEL , E REQUERERÃO UM KIT ZAP-IT DA JR INKJET

Veja a nota na página 25

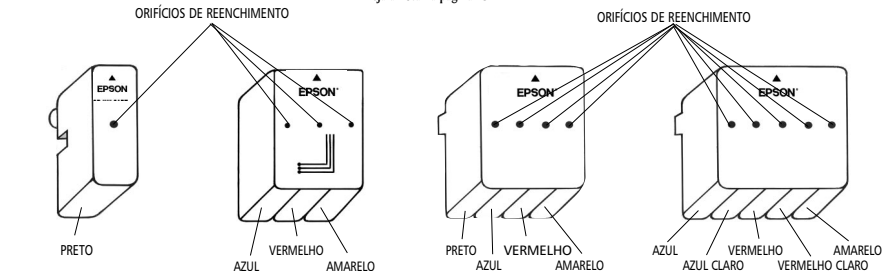

- Sele o orifício de saída na base do tinteiro com fita adesiva.
- Empurre a agulha através da etiqueta para fazer o orifício de reenchimento. O orifício correcto é posicionado através do centro do tinteiro.
- Monte a seringa e a agulha e encha-as com a tinta da cor apropriada.
- Introduza a agulha no orifício de reenchimento correcto como mostrado no diagrama. **IMPORTANTE** - O tinteiro contém uma esponja, poderá notar uma ligeira resistência. Injecte **LENTAMENTE** a tinta no tinteiro. Quando a tinta transbordar do orifício de reenchimento o tinteiro está cheio. Pare de injectar a tinta imediatamente.
- A tinta não utilizada pode ser retornada ao frasco. Limpe a seringa com água e deixe secar para usos futuros ou para outras cores.
- Não remova a fita adesiva dos orifícios de saída. Não sele os orifícios de reenchimento. Deixe o tinteiro repousar durante a noite, numa superfície protegida, para assegurar nenhum derramamento e dar tempo para que a tinta sature inteiramente a esponja.
- Instale o tinteiro na impressora e faça limpeza de cabeças, de acordo com as instruções da impressora. **IMPORTANTE** - Para melhores resultados, faça o reenchimento dos tinteiros antes de acabar a tinta no tinteiro.

Os tinteiros vazios devem ser reenchidos imediatamente

Nota: os tinteiros compatíveis da JR INKJET fornecidos com o kit Zap-it não são recarregáveis. As instruções de reenchimento acima permiti-lo-ão reenchê-lo com um tinteiro compatível. Primeiramente será necessário empurrar as pequenas esferas que obstruem o orifício de reenchimento no corpo do tinteiro. Isto deve ser feito com um instrumento apropriado tal como uma esferográfica velha - **NÃO USE A AGULHA.**

CANON BJ30, BJC50, 70, STARWRITER JET 4000 (PRINT SCANNER)

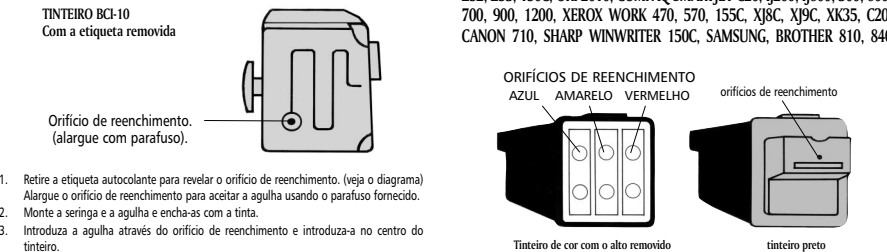

- Retire a etiqueta autocolante para revelar o orifício de reenchimento. (veja o diagrama) Alargue o orifício de reenchimento para aceitar a agulha usando o parafuso fornecido.
- Monte a seringa e a agulha e encha-as com a tinta.
- Introduza a agulha através do orifício de reenchimento e introduza-a no centro do tinteiro.
- Injecte **LENTAMENTE** a tinta. Quando a tinta transbordar do orifício de reenchimento ou começar a escapar do orifício de saída, o tinteiro está cheio. Pare de injectar a tinta imediatamente.
- A tinta não utilizada pode ser retornada ao frasco. Limpe a seringa com água e deixe secar para usos futuros ou para outras cores.
- Deixe o tinteiro repousar durante a noite, para assegurar nenhum derramamento e dar tempo para que a tinta sature inteiramente a esponja, poderá notar uma ligeira resistência.
- Instale o tinteiro na impressora e faça limpeza de cabeças, de acordo com as instruções da impressora. O procedimento é igual, excepto, a agulha não pode ser inserida mais de 6mm dentro do tinteiro preto, pois poderá danificar o interior do tinteiro.

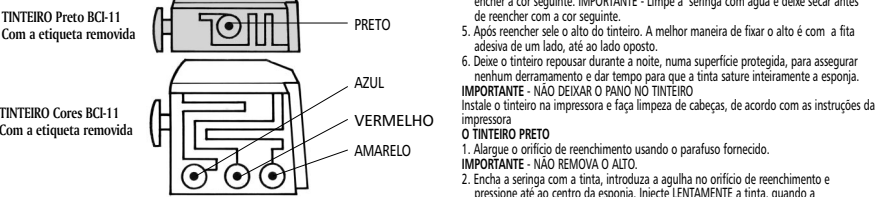

- Retire com cuidado o alto do tinteiro BCI-21 usando uma faca. (o alto é a secção menor posicionada no topo do tinteiro).
- Alargue o orifício de reenchimento no topo do tinteiro para aceitar a agulha usando o parafuso fornecido.
- Monte a seringa e a agulha e encha-as com a tinta apropriada.
- Introduza a agulha no orifício de reenchimento apropriado e introduza-a no centro do tinteiro. **IMPORTANTE** - O tinteiro contém uma esponja, poderá notar uma ligeira resistência
- Injecte **LENTAMENTE** a tinta no tinteiro. Quando a tinta transbordar do orifício de reenchimento ou começar a escapar do orifício de saída, o tinteiro está cheio. Não sele os orifícios de reenchimento.
- Substitua o alto e fixe-o com fita adesiva. (BCI-21).
- A tinta não utilizada pode ser retornada ao frasco. Limpe a seringa com água e deixe secar para usos futuros ou para outras cores.
- Deixe o tinteiro repousar durante a noite, numa superfície protegida, para assegurar nenhum derramamento e dar tempo para que a tinta sature inteiramente a esponja.
- Instale o tinteiro na impressora e faça limpeza de cabeças, de acordo com as instruções da impressora. **IMPORTANTE** - Para melhores resultados, faça o reenchimento dos tinteiros antes de acabar a tinta no tinteiro.

Os tinteiros vazios devem ser reenchidos imediatamente.

CANON BUBBLEJET BJC600, 610, 620 APPLE STYLEWRITER PRO (BJI-201 TYPE CARTRIDGE, BK, C, M OR Y)

- Vire o tinteiro ao contrario, e usando uma esferográfica velha, empurre a esfera que sela o orifício de reenchimento. **IMPORTANTE** - Alguns tinteiros têm um orifício de reenchimento na superfície superior sob a etiqueta.
- Monte a seringa e a agulha e encha-as com a tinta da cor apropriada. Injecte **LENTAMENTE** a tinta no orifício de enchimento até que a câmara esteja quase cheia. A tinta não utilizada pode ser retornada ao frasco.
- Sele o orifício com o tampão fornecido. Se o selo do tampão não for hermético, então fixe e sele o tampão com a fita adesiva forte. **ESTE SELO DEVE SER HERMÉTICO. SE NÃO O TINTEIRO DEIXA ESCAPAR TINTA.**
- Limpe a seringa com água e deixe secar para usos futuros ou para outras cores.
- Deixe o tinteiro repousar durante a noite, numa superfície protegida, para assegurar nenhum derramamento e dar tempo para que a tinta sature inteiramente a esponja.
- Instale o tinteiro na impressora e faça limpeza de cabeças, de acordo com as instruções da impressora. **IMPORTANTE** - Para melhores resultados, faça o reenchimento dos tinteiros antes de acabar a tinta no tinteiro.
- Deixe o tinteiro na impressora e faça limpeza de cabeças, de acordo com as instruções da impressora. **IMPORTANTE** - Para melhores resultados, faça o reenchimento dos tinteiros antes de acabar a tinta no tinteiro.

Os tinteiros vazios devem ser reenchidos imediatamente.

CANON BUBBLEJET BJ130, 300, 330, BJC800, 820,880 EPSON SQ870, 1170, LEXMARK 4079

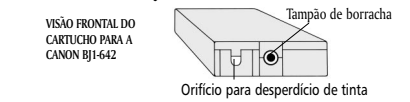

- Monte a seringa e a agulha e encha-os com a tinta da cor apropriada.
- Segure o tinteiro com o orifício de reenchimento para cima, introduza a ponta da agulha, **SOMENTE** através do selo de borracha e injecte-a até 40ml de tinta. **IMPORTANTE** - Inserir demasiado a agulha pode danificar o interior do tinteiro.
- Se entrar bolhas de ar no tinteiro, poderá causar impressões irregulares. Se for introduzido ar este deve ser retirado cuidadosamente com a seringa.
- Deixe o tinteiro repousar durante a noite, numa superfície protegida, para assegurar nenhum derramamento e dar tempo para que a tinta sature inteiramente a esponja.
- Instale o tinteiro na impressora e faça limpeza de cabeças, de acordo com as instruções da impressora. **IMPORTANTE** - Para melhores resultados, faça o reenchimento dos tinteiros antes de acabar a tinta no tinteiro.

Os tinteiros vazios devem ser reenchidos imediatamente.

EPSON STYLUS 800, 1000

- Sele o orifício de saída com fita adesiva. Faça um orifício de enchimento usando a broca fornecida.
- Monte a seringa e a agulha e encha-as com a tinta.
- Introduza a agulha através do orifício de enchimento e introduza-a no centro do tinteiro. **IMPORTANTE** - O tinteiro contém uma esponja, poderá notar uma ligeira resistência.
- Injecte lentamente até 15ml da tinta. Quando a tinta transbordar do orifício de enchimento, o tinteiro está cheio. Pare de injectar a tinta imediatamente.
- Sele o orifício com o tampão fornecido. Se o selo do tampão não for hermético, então fixe e sele o tampão com fita adesiva forte. **ESTE SELO DEVE SER HERMÉTICO. SE NÃO O TINTEIRO DEIXA ESCAPAR TINTA.**
- A tinta não utilizada pode ser retornada ao frasco. Limpe a seringa com água e deixe secar para usos futuros ou para outras cores.
- Deixe o tinteiro repousar durante a noite, numa superfície protegida, para assegurar nenhum derramamento e dar tempo para que a tinta sature inteiramente a esponja.
- Instale o tinteiro na impressora e faça limpeza de cabeças, de acordo com as instruções da impressora. **IMPORTANTE** - Para melhores resultados, faça o reenchimento dos tinteiros antes de acabar a tinta no tinteiro.

Os tinteiros vazios devem ser reenchidos imediatamente.

EPSON STYLUS COLOR/PRO

- Sele o orifício de saída na base do tinteiro com fita adesiva.
- Retire a borda inferior da etiqueta pegajosa para revelar os orifícios de enchimento selados.
- Monte a seringa e a agulha e encha-as com a tinta da cor apropriada.
- Perfure o selo do orifício de enchimento com a ponta de uma esferográfica velha. (veja o diagrama para a cor de enchimento do orifício) introduza a agulha para baixo no tinteiro. **IMPORTANTE** - O tinteiro contém uma esponja, poderá notar uma ligeira resistência.
- Injecte **LENTAMENTE** até 10ml da tinta. Quando a tinta transbordar do orifício de enchimento, o tinteiro está cheio. Pare de injectar a tinta.
- Quando todas as cores forem enchidas, sele os orifícios de enchimento com a fita adesiva forte. Não remova a fita adesiva dos orifícios de saída.
- A tinta não utilizada pode ser retornada ao frasco. Limpe a seringa com água e deixe secar para usos futuros ou para outras cores.
- Deixe o tinteiro repousar durante a noite, numa superfície protegida, para assegurar nenhum derramamento e dar tempo para que a tinta sature inteiramente a esponja.
- Instale o tinteiro na impressora e faça limpeza de cabeças, de acordo com as instruções da impressora. **IMPORTANTE** - Para melhores resultados, faça o reenchimento dos tinteiros antes de acabar a tinta no tinteiro. Os tinteiros vazios devem ser reenchidos imediatamente.

EPSON STYLUS COLOR 820, COLOR II, 200, (500 SOLO COLOR)

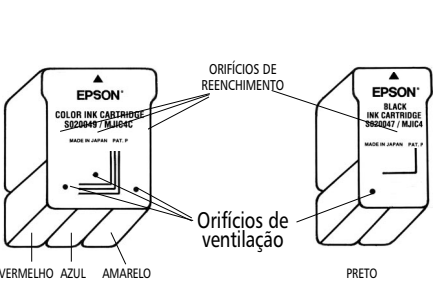

- Sele o orifício de saída na base do tinteiro com fita adesiva.
- Faça orifícios de ventilação usando a broca de 3mm fornecida com o kit nas posições mostradas.
- Monte a seringa e a agulha e encha-as com a tinta da cor apropriada.
- Empurre a agulha através da etiqueta no orifício da cor correcta até a esponja. Injecte **LENTAMENTE** a tinta no tinteiro. Quando a tinta transbordar do orifício de reenchimento o tinteiro está cheio. Pare de injectar a tinta imediatamente. **IMPORTANTE** - O tinteiro contém uma esponja, poderá notar uma ligeira resistência
- Sele o orifício de ventilação com o tampão fornecido. Se o selo do tampão não for hermético, então fixe e sele o tampão com a fita adesiva forte. **ESTE SELO DEVE SER HERMÉTICO. SE NÃO O TINTEIRO DEIXA ESCAPAR TINTA.** Não remova a fita adesiva do orifício de saída.
- A tinta não utilizada pode ser retornada ao frasco. Limpe a seringa com água e deixe secar para usos futuros ou para outras cores.
- Deixe o tinteiro repousar durante a noite, numa superfície protegida, para assegurar nenhum derramamento e dar tempo para que a tinta sature inteiramente a esponja.
- Instale o tinteiro na impressora e faça limpeza de cabeças, de acordo com as instruções da impressora. **IMPORTANTE** - Para melhores resultados, faça o reenchimento dos tinteiros antes de acabar a tinta no tinteiro.

LEXMARK Z55, Z65 (SOMENTE) DELL 740, 940, 960

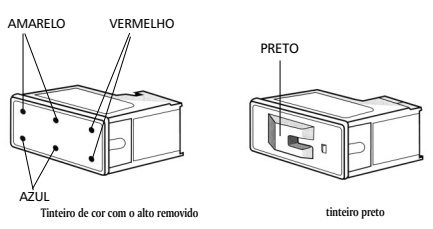

TINTEIRO DE COR

- Os orifícios do reenchimento encontram-se sob o alto colorido do tinteiro. Este alto necessita ser removido antes de reenchê-lo. Use uma faca para quebrar o selo (somente tinteiro de cor)
- Monte a seringa e a agulha e encha-as com a tinta apropriada.
- Introduza a agulha no orifício de enchimento apropriado. (veja o diagrama acima). pressione até ao centro da esponja. **IMPORTANTE** - O tinteiro contém uma esponja, poderá notar uma ligeira resistência.
- Injecte **LENTAMENTE** a tinta. Quando a tinta transbordar do orifício de enchimento ou começar a escapar das cabeças de impressão, o tinteiro está cheio. Pare de injectar imediatamente. Limpe a cabeça de impressão com um pano antes de continuar a encher a cor seguinte. **IMPORTANTE** - Limpe a seringa com água e deixe secar antes de reenchê-la com a cor seguinte.
- Após reenchê-la o alto do tinteiro. A melhor maneira de fixar o alto é com a fita adesiva de um lado, até ao lado oposto.
- Deixe o tinteiro repousar durante a noite, numa superfície protegida, para assegurar nenhum derramamento e dar tempo para que a tinta sature inteiramente a esponja.
- IMPORTANTE** - **NÃO DEIXAR O PANO NO TINTEIRO**
Instale o tinteiro na impressora e faça limpeza de cabeças, de acordo com as instruções da impressora.
- O TINTEIRO PRETO**
- Alargue o orifício de reenchimento usando o parafuso fornecido.
- Encha a seringa com a tinta, introduza a agulha no orifício de reenchimento e pressione até ao centro da esponja. Injecte **LENTAMENTE** a tinta, quando a tinta transbordar do orifício de enchimento ou começa escapar das cabeças de impressão, o tinteiro está cheio. Pare de injectar imediatamente. Não sele o orifício de reenchimento.
- IMPORTANTE** - Para melhores resultados, faça o reenchimento dos tinteiros antes de acabar a tinta no tinteiro. Os tinteiros vazios devem ser reenchidos imediatamente.